

令和5年度版

市税概要

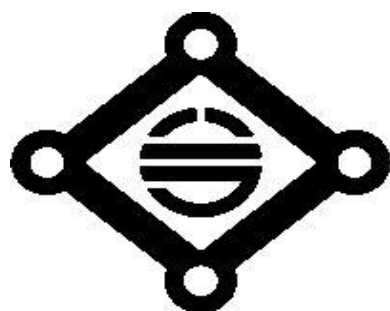

井原市

市 民 憲 章

わたくしたちは、緑の山と小田川の清流に恵まれて豊かに育った井原市民です。

山陽道に沿って、早くから文教が興り、産業の栄えたわたくしたちのまちは、今やたくましい足どりで瀬戸内圏の輝くあすへ大きく前進しています。

わたくしたちは、先人ののこしてくれたこの郷土を、強い自覚と責任をもって、次の世代へ伝えるに足る誇り高い井原市とするために、こぞって力をあわせましょう。

- 1 健康に輝く清潔な町をつくりましょう。
- 1 働くことに喜びをもち生産の意欲あふれる町をつくりましょう。
- 1 お互いの立場を尊び秩序正しい町をつくりましょう。
- 1 こどものしあわせをはぐくみ夢と希望にみちた町をつくりましょう。
- 1 教養を深め文化の香り高い町をつくりましょう。

昭和43年4月1日制定

・市 木 くろまつ

・市 花 さくら

・市の鳥 メジロ

令和5年度版 市税概要

目 次

1. 井原市の概要	
(1) 位置及び面積等	1
(2) 市域の変遷	1
(3) 人口及び世帯数の推移	1
2. 税務行政機構	
(1) 行政機構図	2
(2) 税務機構及び事務分掌	3
(3) 税務職員数	3
(4) 徴税費に関する調べ	4
3. 財 務	
(1) 令和5年度一般会計当初予算	5
(2) 自主財源と依存財源（令和5年度一般会計当初予算）	6
(3) 市税収納状況	7
(4) 年度別決算状況	9
4. 市 税	
(1) 市 民 税	11
(2) 固定資産税	15
(3) 都市計画税	24
(4) 軽自動車税	25
(5) たばこ税	25
(6) 鉦 産 税	25
5. 徴 収 の 状 況	
(1) 不納欠損額	26
(2) 督促手数料	26
(3) 延滞金	27
(4) 財産差押状況	28
(5) 公売の状況	28
6. 口座振替の状況	
(1) 口座振替での納付状況	29
7. 税の証明に関する調べ	
(1) 諸証明の状況	29
8. 国民健康保険税	
(1) 被保険者の状況	30
(2) 調定額及び収納状況	30
(3) 督促状発送件数	30
(4) 督促手数料・延滞金	30
(5) 不納欠損状況	30
9. 介護保険料	
(1) 第1号被保険者保険料	31
(2) 第1号被保険者数	32
(3) 調定額及び収納状況	32
(4) 督促状発送件数	32
(5) 督促手数料・延滞金	32
(6) 不納欠損状況	32
10. 後期高齢者医療保険料	
(1) 被保険者の状況	33
(2) 調定額及び収納状況	33
(3) 督促状発送件数	33
(4) 督促手数料・延滞金	33
(5) 不納欠損状況	33
11. 税 率 の 変 遷	34

1. 井原市の概要

(1) 位置及び面積等

(ア) 位置・面積

位置 (市役所) 東経 133度 27分 / 北緯 34度 35分
 海拔 40.2 m

面積 243.54 km² (H17.3合併前 89.95 km²)

※合併～H25までは 東西 22.62 km (H17.3合併前 9.9 km)
 243.36km² 南北 22.97 km (H17.3合併前 11.5 km)

(イ) 市の位置図

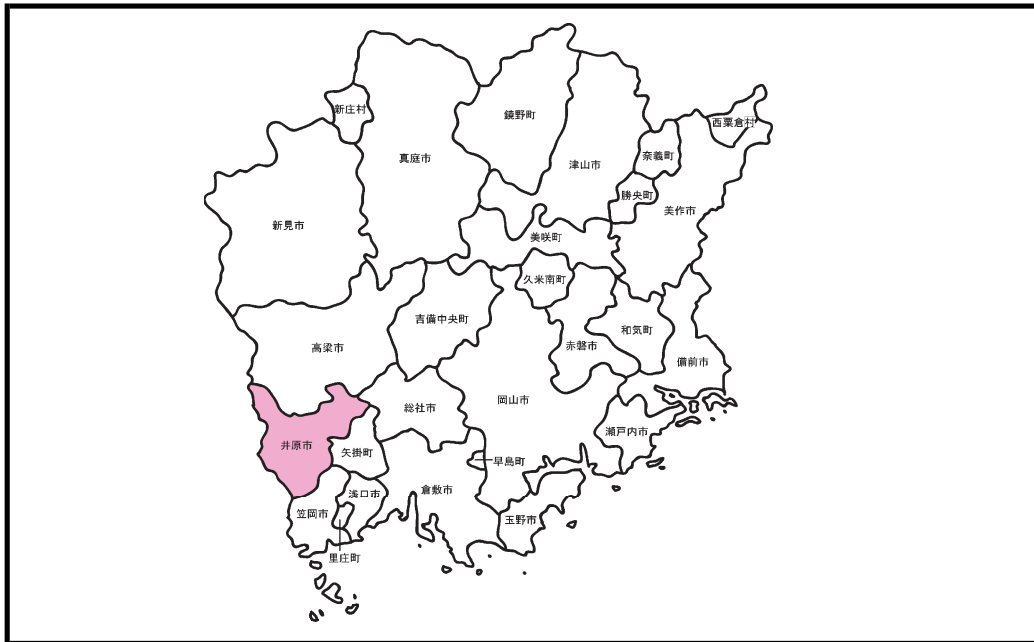

(2) 市域の変遷

- ① 昭和28年4月1日 (1953) 後月郡 井原町、西江原町、高屋町、荏原村、木之子村、
 県主村、青野村、山野上村、小田郡 稲倉村、大江村が
 合併して市制施行
- ② 平成17年3月1日 (2005) 後月郡 芳井町、小田郡 美星町 を編入合併

(3) 人口及び世帯数の推移

(各年3月31日現在)

年	人口	世帯数	人口密度	一世帯 当り人員	備考
	人	戸	人	人	
平成16年(2004)	35,712	12,104	397.0	2.95	H17.3.1 芳井町・美星町 を編入合併
平成17年(2005)	47,056	16,001	193.4	2.94	
平成25年(2013)	43,917	16,765	180.5	2.62	
令和3年(2021)	39,159	16,786	160.8	2.33	
令和4年(2022)	38,581	16,721	158.4	2.31	
令和5年(2023)	37,835	16,677	155.4	2.27	

[住民基本台帳(外国人を含む)による]

2. 税務行政機構

(1) 行政機構図(市長部局)

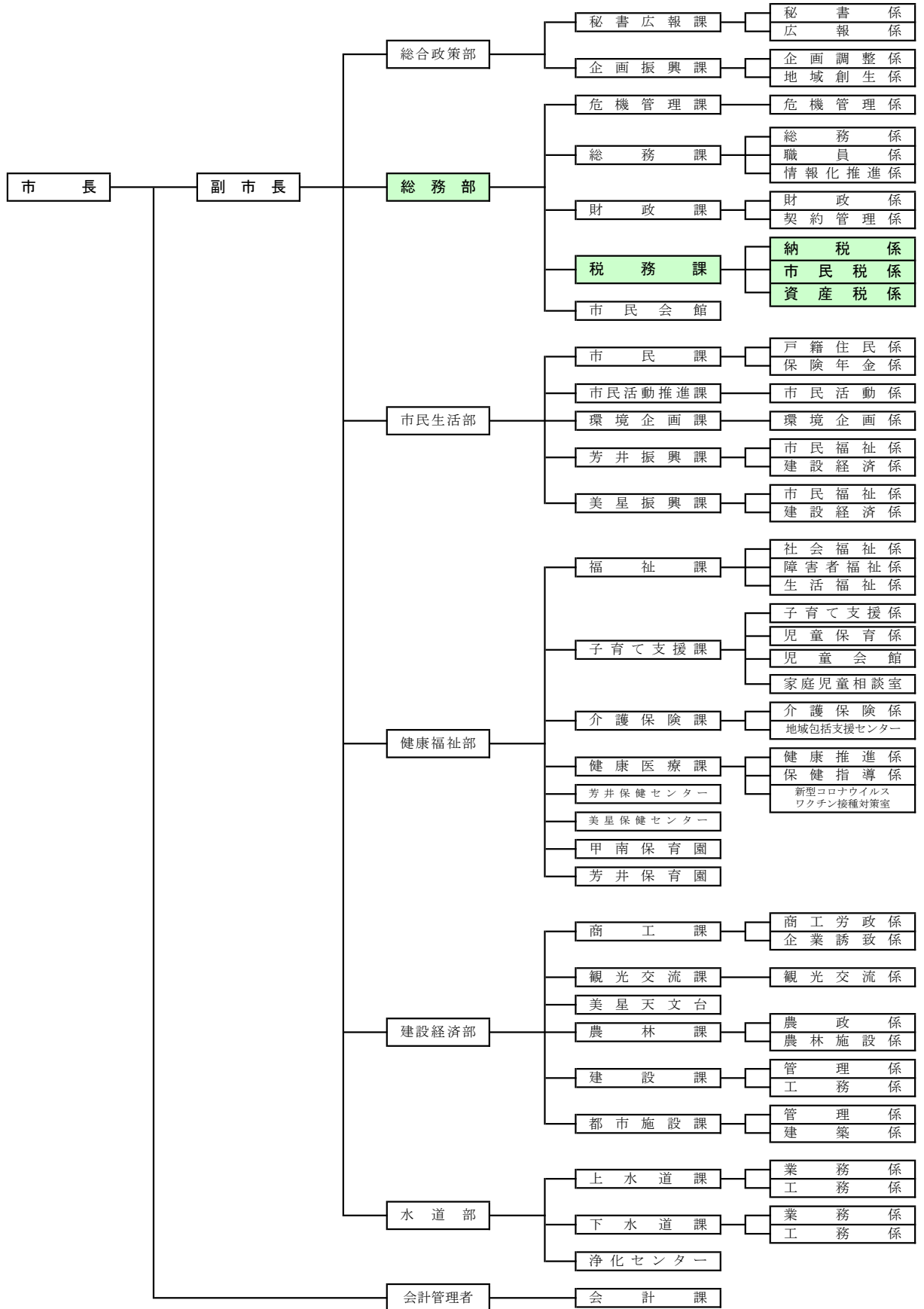

※令和5年4月1日現在

(2) 税務機構及び事務分掌

部 課	係	分 担
総 税 務 課 部 課	納税係	(1) 納税思想の普及啓発に関すること。 (2) 固定資産評価審査委員会に関すること。 (3) 市税等の徴収及び消込に関すること。 (4) 市税の滞納処分及びその停止又は換価猶予に関すること。 (5) 税の徴収及び滞納処分の嘱託並びに受託に関すること。 (6) 介護保険料の徴収に関すること。 (7) 後期高齢者医療保険料の徴収に関すること。 (8) 原動機付自転車及び小型特殊自動車の標識に関すること。 (9) 軽自動車税の賦課及び減免に関すること。 (10) 自動車及び原動機付自転車の臨時運行許可に関すること。 (11) 市税の過誤納金の還付に関すること。 (12) 市税の証明に関すること。 (13) 課内の庶務及び他の係の主管に属しないこと。
	市民税係	(1) 市民所得の調査並びに市民税及び国民健康保険税の賦課並びに減免に関すること。 (2) 介護保険料の賦課及び減免に関すること。 (3) 後期高齢者医療保険料に関すること。 (4) 国民健康保険税、介護保険料及び後期高齢者医療保険料の過誤納金の還付に関すること。 (5) 法人市民税の申告指導及び賦課に関すること。
	資産税係	(1) 土地、家屋及び償却資産の調査並びに評価に関すること。 (2) 固定資産税及び都市計画税の賦課並びに減免に関すること。 (3) 土地、家屋及び償却資産に関する台帳(地籍簿及び地積図を含む。)の整理保管及び閲覧又は縦覧に関すること。

(3) 税務職員数

(ア) 現状の人員構成

(単位：人)

課名	課長	係名	参事	課長補佐	主幹係長	主査主任	主任主事	主事	主事補	計
税務課	1									1
		納税係		1		1		4	2	8
		市民税係			2	1	3	1	1	8
		資産税係	1			2		4	1	8
計	1		1	1	2	4	3	9	4	25

※令和5年4月1日現在

(イ) 職員数の推移

(単位：人)

区分	30	元	2	3	4	5
市職員数(市民病院職員含)	560	555	548	562	560	549
市長部局職員数(A)	275	271	257	262	267	262
税務職員数(B)	25	25	25	25	25	25
税務職員割合 B ÷ A (%)	9.1%	9.2%	9.7%	9.5%	9.4%	9.5%
税務職員1人当り人口	1,637	1,616	1,587	1,566	1,543	1,513

※各年度4月1日現在

(4) 徴税費に関する調べ

区 分		年 度					
		2 9	3 0	元	2	3	4
税 収 入 額	市 税 ①	千円 4,666,822	千円 4,753,681	千円 4,682,972	千円 4,600,312	千円 4,464,995	千円 4,578,438
	個 人 県 民 税	1,082,864	1,156,983	1,132,933	1,124,490	1,096,742	1,102,737
	合 計 ②	5,749,686	5,910,664	5,815,905	5,724,802	5,561,737	5,681,175
徴 税 額	人 件 費 ③	170,428	165,593	164,068	163,227	151,828	149,994
	物 件 費	9,745	9,467	9,429	6,099	6,066	9,115
	諸 費	23,945	21,899	50,902	18,118	65,508	71,201
	合 計 ④	204,118	196,959	224,399	187,444	223,402	230,310
県 民 税 徴 収 取 扱 費	新制度（納税義務者数等）による金額	65,930	66,444	66,613	66,176	65,296	67,550
	旧制度による金額	90	55	24	29	87	19
	特例還付金 相当額を基準 にした金額						
	合 計 ⑤	66,020	66,499	66,637	66,205	65,383	67,569
④ - ⑤ ⑥		138,098	130,460	157,762	121,239	158,019	162,741
税 収 入 額 に 対 する 徴 税 費 の 割 合	④ / ②	% 3.6	% 3.3	% 3.9	% 3.3	% 4.0	% 4.1
	⑥ / ①	3.0	2.7	3.4	2.6	3.5	3.6
徴 税 職 員 数 4月1日現在	吏 員	人 25	人 25	人 25	人 25	人 25	人 25
	その他の職員	1	1	1	1	1	1
	合 計 ⑦	26	26	26	26	26	26
職員一人当たりの人件費 ③ / ⑦		千円 6,555	千円 6,369	千円 6,310	千円 6,278	千円 5,840	千円 5,769

3. 財 務

(1) 令和5年度一般会計当初予算

歳 入			歳 出		
款	予 算 額	構成比	款	予 算 額	構成比
	千円	%		千円	%
市 税	4,546,651	21.7	議 会 費	208,008	1.0
地 方 譲 与 税	263,878	1.3	総 務 費	2,739,083	13.0
利 子 割 交 付 金	1,600	0.0	民 生 費	6,288,408	30.0
配 当 割 交 付 金	38,900	0.2	衛 生 費	2,979,002	14.2
株式等譲渡所得割交付金	43,300	0.2	労 働 費	44,368	0.2
法 人 事 業 税 交 付 金	95,500	0.5	農 林 水 産 業 費	563,307	2.7
地 方 消 費 税 交 付 金	1,029,300	4.9	商 工 費	523,568	2.5
ゴルフ場利用税交付金	32,700	0.2	土 木 費	2,537,702	12.1
自動車取得税交付金	0	0.0	消 防 費	784,983	3.7
環 境 性 能 割 交 付 金	19,900	0.1	教 育 費	2,250,120	10.7
地 方 特 例 交 付 金	39,761	0.1	災 害 復 旧 費	35,570	0.2
地 方 交 付 税	7,580,000	36.1	公 債 費	2,022,881	9.6
交通安全対策特別交付金	4,600	0.0	諸 支 出 金	0	0.0
分 担 金 及 び 負 担 金	7,400	0.0	予 備 費	20,000	0.1
使 用 料 及 び 手 数 料	244,844	1.2			
国 庫 支 出 金	2,209,491	10.5			
県 支 出 金	1,185,165	5.6			
財 産 収 入	54,518	0.3			
寄 附 金	300,578	1.4			
繰 入 金	1,814,641	8.6			
繰 越 金	2,000	0.0			
諸 収 入	247,973	1.2			
市 債	1,234,300	5.9			
歳 入 合 計	20,997,000	100.0	歳 出 合 計	20,997,000	100.0

(2) 自主財源と依存財源（令和5年度一般会計当初予算）

自主財源			依存財源		
款別	金額	構成比	款別	金額	構成比
	千円	%		千円	%
市 税	4,546,651	63.0	地 方 譲 与 税	263,878	1.9
分担金及び負担金	7,400	0.1	利子割交付金	1,600	0.0
使用料及び手数料	244,844	3.4	配当割交付金	38,900	0.3
財産収入	54,518	0.8	株式等譲渡所得割交付金	43,300	0.3
寄附金	300,578	4.2	法人事業税交付金	95,500	0.7
繰入金	1,814,641	25.1	地方消費税交付金	1,029,300	7.5
繰越金	2,000	0.0	ゴルフ場利用税交付金	32,700	0.2
諸収入	247,973	3.4	自動車取得税交付金	0	0.0
			環境性能割交付金	19,900	0.2
			地方特例交付金	39,761	0.3
			地方交付税	7,580,000	55.0
			交通安全対策特別交付金	4,600	0.0
			国庫支出金	2,209,491	16.0
			県支出金	1,185,165	8.6
			市 債	1,234,300	9.0
小 計	7,218,605	100.0	小 計	13,778,395	100.0
割 合	(前年度34.5%)	34.4	割 合		65.6
歳 入 合 計				20,997,000	100.0

(3) 市税収納状況

年度 区分 税目	元						30			2			3			4		
	調定額	収納額	収納率	調定額	収納額	収納率	調定額	収納額	収納率	調定額	収納額	収納率	調定額	収納額	収納率	調定額	収納額	収納率
	千円	千円	%	千円	千円	%	千円	千円	%	千円	千円	%	千円	千円	%	千円	千円	%
市 民 税	2,226,238	2,210,300	99.3	2,114,135	2,096,347	99.2	1,995,554	1,983,017	99.4	1,992,634	1,982,915	99.5	2,011,144	1,998,113	99.4	2,011,144	1,998,113	99.4
個人市市民税	1,761,077	1,745,859	99.1	1,726,555	1,709,964	99.0	1,708,346	1,697,318	99.4	1,664,564	1,655,525	99.5	1,676,710	1,664,499	99.3	1,676,710	1,664,499	99.3
法人市市民税	465,161	464,441	99.8	387,580	386,383	99.7	287,208	285,699	99.5	328,070	327,390	99.8	334,434	333,614	99.8	334,434	333,614	99.8
固定資産税	2,023,419	1,996,961	98.7	2,069,635	2,044,507	98.8	2,091,414	2,066,261	98.8	1,938,475	1,916,686	98.9	2,035,995	2,009,309	98.7	2,035,995	2,009,309	98.7
土地・家屋・償却	2,021,321	1,994,863	98.7	2,067,547	2,042,419	98.8	2,089,319	2,064,166	98.8	1,936,367	1,914,578	98.9	2,033,907	2,007,221	98.7	2,033,907	2,007,221	98.7
交付金	2,098	2,098	100.0	2,088	2,088	100.0	2,095	2,095	100.0	2,108	2,108	100.0	2,088	2,088	100.0	2,088	2,088	100.0
軽自動車税	153,246	150,001	97.9	158,753	155,450	97.9	165,595	163,005	98.4	169,178	166,626	98.5	176,176	173,319	98.4	176,176	173,319	98.4
種別割	153,246	150,001	97.9	157,543	154,240	97.9	160,072	157,482	98.4	162,966	160,414	98.4	166,045	163,188	98.3	166,045	163,188	98.3
環境性能割				1,210	1,210	100.0	5,523	5,523	100.0	6,212	6,212	100.0	10,131	10,131	100.0	10,131	10,131	100.0
たばこ税	202,625	202,625	100.0	199,878	199,878	100.0	193,522	193,522	100.0	216,590	216,590	100.0	218,196	218,196	100.0	218,196	218,196	100.0
入湯税	0	0	—	0	0	—	0	0	—	0	0	—	0	0	—	0	0	—
鉱産税	944	944	100.0	926	926	100.0	738	738	100.0	664	664	100.0	616	616	100.0	616	616	100.0
特別土地保有税	0	0	—	0	0	—	0	0	—	0	0	—	0	0	—	0	0	—
都市計画税	152,004	150,015	98.7	152,892	151,034	98.8	154,561	152,700	98.8	147,158	145,502	98.9	152,055	150,060	98.7	152,055	150,060	98.7
現年度分計	4,758,476	4,710,846	99.0	4,696,219	4,648,142	99.0	4,601,384	4,559,243	99.1	4,464,699	4,428,983	99.2	4,594,182	4,549,613	99.0	4,594,182	4,549,613	99.0
滞納繰越分	314,246	42,587	13.6	292,970	34,830	11.9	269,333	41,069	15.2	238,727	36,012	15.1	219,862	28,825	13.1	219,862	28,825	13.1
合 計	5,072,722	4,753,433	93.7	4,989,189	4,682,972	93.9	4,870,717	4,600,312	94.4	4,703,426	4,464,995	94.9	4,814,044	4,578,438	95.1	4,814,044	4,578,438	95.1

現年分市税収納率の推移(図表)

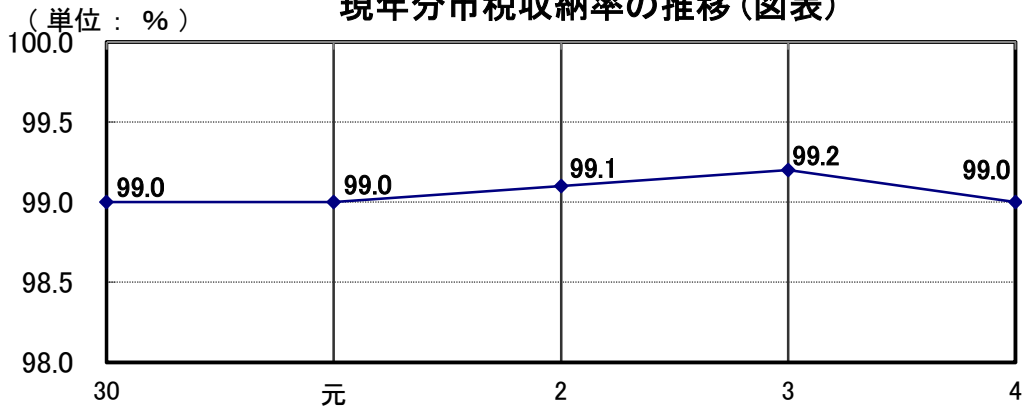

年度	30	元	2	3	4	前年比
収納率	99.0%	99.0%	99.1%	99.2%	99.0%	-0.2%

滞納分市税収納率の推移(図表)

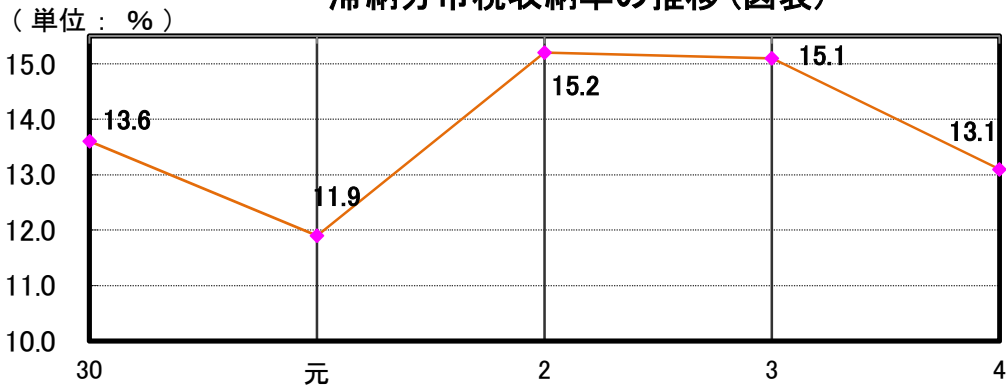

年度	30	元	2	3	4	前年比
収納率	13.6%	11.9%	15.2%	15.1%	13.1%	-2.0%

現年分税目別収納率の推移(図表)

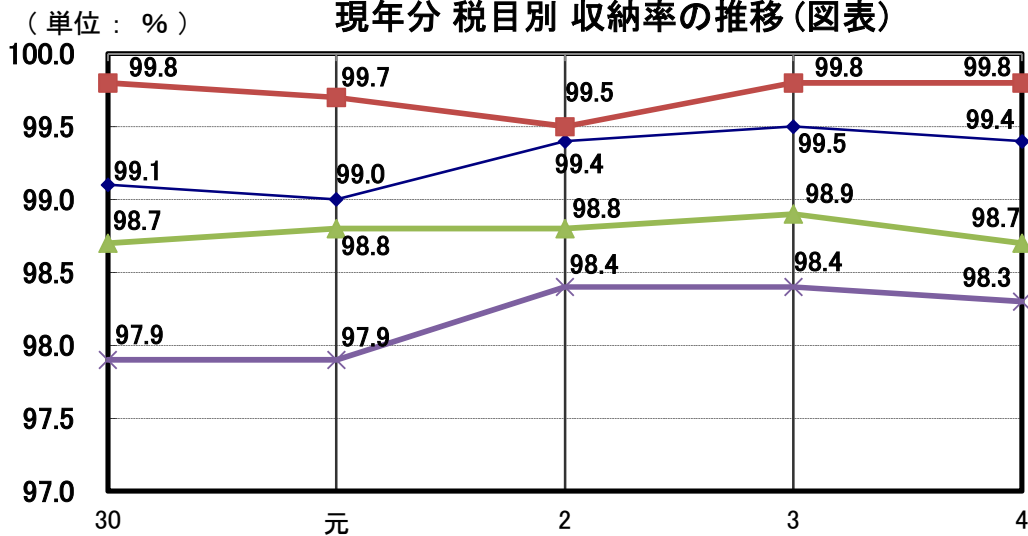

年度	30	元	2	3	4	前年比
個人市民税	99.1%	99.0%	99.4%	99.5%	99.4%	-0.1%
法人市民税	99.8%	99.7%	99.5%	99.8%	99.8%	0%
固定資産税	98.7%	98.8%	98.8%	98.9%	98.7%	-0.2%
軽自動車税	97.9%	97.9%	98.4%	98.4%	98.3%	-0.1%

(4) 年度別決算状況

(ア) 歳入

款別	年度区分	30						元						2						3						4					
		決算額		構成比		対前年比		決算額		構成比		対前年比		決算額		構成比		対前年比		決算額		構成比		対前年比		決算額		構成比		対前年比	
		千円	%	%	%	千円	%	%	千円	%	%	千円	%	%	千円	%	%	千円	%	%	千円	%	%	千円	%	%	千円	%	%		
市	税	4,753,681	22.3	101.9	22.0	4,682,972	98.5	15.9	4,600,312	15.9	98.2	4,464,995	17.8	97.1	4,578,438	18.0	102.5														
地方	譲与税	252,090	1.2	100.9	1.2	254,261	100.9	0.9	256,148	0.9	100.7	260,208	1.0	101.6	260,108	1.0	100.0														
利子	割交付金	9,525	0.0	95.4	0.0	4,933	51.8	0.0	4,770	0.0	96.7	3,889	0.0	81.5	1,987	0.0	51.1														
配当	割交付金	19,712	0.1	76.0	0.1	20,353	103.3	0.1	23,896	0.1	117.4	24,181	0.1	101.2	36,370	0.2	150.4														
株式等	譲渡所得割交付金	15,943	0.1	63.9	0.1	12,482	78.3	0.1	21,062	0.1	168.7	36,780	0.1	174.6	24,095	0.1	65.5														
法人	事業税交付金	—	—	—	—	—	—	—	38,837	0.1	—	68,499	0.3	176.4	80,448	0.3	117.4														
地方	消費税交付金	738,982	3.5	102.1	3.3	702,840	95.1	3.0	863,274	3.0	122.8	929,541	3.7	107.7	933,724	3.7	100.5														
ゴルフ	場利用税交付金	23,091	0.1	94.5	0.1	24,821	107.5	0.1	25,449	0.1	102.5	28,305	0.1	111.2	26,849	0.1	94.9														
特別	地方消費税交付金	—	—	—	—	—	—	—	—	—	—	—	—	—	—	—	—														
自動車	取得税交付金	73,678	0.3	113.7	0.2	36,777	49.9	—	—	—	—	—	—	—	464	0.0	—														
環境	性能割交付金	—	—	—	—	—	—	—	10,377	0.1	—	20,759	0.1	200.0	22,040	0.1	115.4														
地方	特例交付金	22,865	0.1	117.5	0.4	77,007	336.8	0.1	39,049	0.1	50.7	143,706	0.6	368.0	42,295	0.2	29.4														
地方	交付税	7,474,642	35.1	101.7	33.7	7,165,545	95.9	25.2	7,274,854	25.2	101.5	7,965,301	31.8	109.5	7,816,206	30.8	98.1														
交通	安全対策特別交付金	4,876	0.0	87.7	0.0	4,541	93.1	0.0	4,753	0.0	104.7	4,603	0.0	96.8	4,076	0.0	88.6														
分担	金及び負担金	158,892	0.8	99.6	0.4	87,620	55.1	0.1	18,689	0.1	21.3	41,222	0.2	220.6	7,010	0.0	17.0														
使用	料及び手数料	284,341	1.3	97.8	1.3	266,343	93.7	0.8	223,756	0.8	84.0	217,569	0.9	97.2	227,013	0.9	104.3														
国庫	支出金	2,158,845	10.1	101.7	12.1	2,562,793	118.7	25.4	7,362,360	25.4	287.3	4,187,689	16.7	56.9	3,458,959	13.6	82.6														
県	支出金	1,213,158	5.7	108.3	6.0	1,279,448	105.5	8.2	2,375,247	8.2	185.6	1,623,800	6.5	68.4	1,310,960	5.2	80.7														
財	産収入	132,457	0.6	127.3	0.3	69,775	52.7	0.3	87,677	0.3	125.7	55,328	0.2	63.1	57,772	0.2	104.4														
寄	附金	48,590	0.2	232.7	0.2	32,635	67.2	0.8	242,673	0.8	743.6	118,752	0.5	48.9	386,812	1.5	325.7														
繰	入金	1,316,459	6.2	221.4	3.2	677,478	51.5	4.8	1,381,584	4.8	203.9	881,754	3.5	63.8	1,689,313	6.6	191.6														
繰	越金	125,283	0.6	31.7	2.4	517,957	413.4	0.4	124,829	0.4	24.1	242,257	1.0	194.1	1,250,138	4.9	516.0														
諸	収入	418,647	2.0	84.4	2.0	429,897	102.7	2.2	638,733	2.2	148.6	293,453	1.2	45.9	315,131	1.2	107.4														
市	債	2,070,654	9.7	165.1	10.9	2,319,394	112.0	11.4	3,288,803	11.4	141.8	3,438,037	13.7	104.5	2,887,170	11.4	84.0														
合	計	21,316,411	100.0	108.1	100.0	21,240,249	99.6	100.0	28,917,514	100.0	136.1	25,051,909	100.0	86.6	25,420,307	100.0	101.5														

(4) 年度別決算状況

(イ) 歳出

款別	30			元			2			3			4		
	決算額	構成比	対前年比	決算額	構成比	対前年比	決算額	構成比	対前年比	決算額	構成比	対前年比	決算額	構成比	対前年比
年度区分	千円	%	%	千円	%	%	千円	%	%	千円	%	%	千円	%	%
議 会 費	205,675	1.0	100.4	204,772	1.0	99.6	194,495	0.7	95.0	185,318	0.8	95.3	202,926	0.8	109.5
総 務 費	1,936,547	9.3	89.7	2,234,161	10.6	115.4	6,884,349	24.0	308.1	2,971,073	12.5	43.2	4,123,933	16.8	138.8
(内 徴 税 費)	(196,959.0)	(0.9)	(96.5)	(224,399.0)	(1.1)	(113.9)	(192,259.0)	(0.7)	(85.7)	(223,402.0)	0.9	(116.2)	(230,310.0)	(0.9)	(103.1)
民 生 費	5,950,318	28.6	97.0	6,030,281	28.6	101.3	6,201,254	21.6	102.8	6,984,006	29.3	112.6	6,514,433	26.6	93.3
衛 生 費	1,630,158	7.8	105.9	1,641,947	7.8	100.7	2,699,694	9.4	164.4	3,470,846	14.6	128.6	2,911,174	11.9	83.9
労 働 費	39,848	0.2	107.3	37,630	0.2	94.4	39,372	0.1	104.6	42,035	0.2	106.8	42,853	0.2	101.9
農 林 水 産 業 費	638,814	3.1	106.1	599,330	2.8	93.8	1,738,428	6.1	290.1	942,158	4.0	54.2	647,150	2.7	68.7
商 工 費	1,193,460	5.7	160.8	766,151	3.6	64.2	2,084,161	7.3	272.0	1,118,548	4.7	53.7	1,123,416	4.6	100.4
土 木 費	2,123,960	10.2	92.3	1,894,304	9.0	89.2	2,293,525	8.0	121.1	2,395,705	10.0	104.5	2,307,574	9.4	96.3
消 防 費	918,592	4.4	91.8	815,117	3.9	88.7	727,791	2.6	89.3	856,871	3.6	117.7	769,237	3.1	89.8
教 育 費	2,804,897	13.5	126.0	3,618,172	17.1	129.0	3,675,085	12.8	101.6	2,720,670	11.4	74.0	3,808,586	15.6	140.0
災 害 復 旧 費	677,297	3.3	2,030.6	659,339	3.1	97.3	266,834	0.9	40.5	170,767	0.7	64.0	118,718	0.5	69.5
公 債 費	2,053,322	9.9	101.8	1,971,534	9.3	96.0	1,870,268	6.5	94.9	1,943,774	8.2	103.9	1,918,174	7.8	98.7
諸 支 出 金	625,566	3.0	103.9	642,683	3.0	102.7	0	0.0	0.0	0	0.0	—	0	0.0	—
予 備 費	0	0.0	—	0	0.0	—	0	0.0	—	0	0.0	—	0	0.0	—
合 計	20,798,454	100.0	106.1	21,115,421	100.0	101.5	28,675,256	100.0	135.8	23,801,771	100.0	83.0	24,488,174	100.0	102.9

4. 市 税

(1) 市 民 税

(ア) 税 率 (令 和 5 年 度)

区 分	市 民 税 (県 民 税)
均 等 割	3,500 円 (2,000 円)
所 得 割	6 % (4 %)

◎ 調整控除 (所得税との人的控除額の差調整。合計所得金額が2,500万円以下の場合に下記の区分に応じて適用)

調整控除	合計課税所得が 200万円以下	所得税との人的控除額の差の合計額か、合計課税所得金額のいずれが少ない方の金額の 5%(市民税3%,県民税2%)を所得割額から控除する。	合計	前年比
調整控除	200万円以下	所得税との人的控除額の差の合計額から控除する。	千円	%
調整控除	合計課税所得が 200万円超	所得税との人的控除額の差の合計額から、合計課税所得金額から200万円を控除した 金額を控除した金額の5%(市民税3%,県民税2%)を所得割額から控除する。	千円	%

(イ) 個人 の 市 民 税 当 初 調 定 額 等

区 分	2				3				4				5			
	普通徴収 千円	特別徴収 千円	合計 千円	前年比 %	普通徴収 千円	特別徴収 千円	合計 千円	前年比 %	普通徴収 千円	特別徴収 千円	合計 千円	前年比 %	普通徴収 千円	特別徴収 千円	合計 千円	前年比 %
均等割額	12,414	56,078	68,492	99.3	11,349	56,660	68,009	99.3	11,186	56,536	67,722	99.6	11,143	55,882	67,025	99.0
所得割額	226,127	1,389,579	1,615,706	99.4	223,248	1,338,073	1,561,321	96.6	213,031	1,376,929	1,589,960	101.8	233,942	1,353,048	1,586,990	99.8
合計	238,541	1,445,657	1,684,198	99.4	234,597	1,394,733	1,629,330	96.7	224,217	1,433,465	1,657,682	101.7	245,085	1,408,930	1,654,015	99.8
均等割	355	2,241	2,596	97.4	263	2,290	2,553	98.3	205	2,325	2,530	99.1	192	2,268	2,460	97.2
所得割	0	0	0	-	0	0	0	-	0	0	0	-	0	0	0	-
均等割 所得割	2,249	14,724	16,973	99.6	2,013	14,865	16,878	99.4	2,035	14,784	16,819	99.7	1,967	14,723	16,690	99.2
合計	2,604	16,965	19,569	99.3	2,276	17,155	19,431	99.3	2,240	17,109	19,349	99.6	2,159	16,991	19,150	99.0

◎ 特別徴収は6月～5月の調定額

(ウ) 課税所得金額の段階別状況

(各年度7月1日現在)

年度 区分	3			4			5		
	人員	金額	割合	人員	金額	割合	人員	金額	割合
課税標準額 万円	人	千円	%	人	千円	%	人	千円	%
10万円以下	809	631,583	4.79	771	640,409	4.58	781	666,196	4.68
10～100	6,854	10,266,842	40.61	6,620	9,885,149	39.36	6,478	9,681,557	38.81
100～200	5,287	14,094,738	31.32	5,197	13,790,919	30.90	5,138	13,657,675	30.79
200～300	2,266	8,939,758	13.43	2,457	9,649,804	14.61	2,419	9,509,865	14.49
300～400	906	4,782,624	5.37	948	4,964,297	5.64	1,039	5,416,752	6.23
400～550	405	2,641,131	2.40	430	2,807,416	2.56	451	2,967,964	2.70
550～700	115	943,219	0.68	154	1,265,379	0.92	136	1,113,018	0.81
700～1,000	110	1,140,493	0.65	100	1,041,854	0.59	105	1,088,868	0.63
1,000万円超	126	4,032,131	0.75	142	4,030,852	0.84	143	4,148,402	0.86
合計	16,878	47,472,519	100.00	16,819	48,076,079	100.00	16,690	48,250,297	100.00

(エ) 課税所得金額・所得割額等

年度	課税所得金額	対前年伸長率	納税義務者数	納税義務者(所得割)1人当たり		人口1人当たり		1世帯当たり	
				課税所得金額	税額	課税所得金額	税額	課税所得金額	税額
	千円	%	人	千円	円	千円	円	千円	円
2	46,865,986	99.5	19,569	2,762	95,193	1,181	42,453	2,791	100,304
3	47,472,519	101.3	19,431	2,813	92,506	1,212	41,608	2,828	97,065
4	48,076,079	101.3	19,349	2,858	94,534	1,246	42,966	2,875	99,138
5	48,250,297	100.4	19,150	2,891	95,086	1,275	43,717	2,893	99,179

(オ) 個人の市民税所得者区分別課税状況(令和5年度)

区分 所得区分	均等割のみ納める者		所得割のみ納める者		所得割均等割を納める者		合計	
	人員	税額	人員	税額	人員	税額	人員	税額
給与所得者	人	千円	人	千円	人	千円	人	千円
	981	3,434	0	0	13,480	1,404,352	14,461	1,407,786
営業等所得者	118	412	0	0	474	61,554	592	61,966
農業所得者	14	49	0	0	89	13,058	103	13,107
その他の所得者	1,347	4,715	0	0	2,647	166,441	3,994	171,156
合計	2,460	8,610	0	0	16,690	1,645,405	19,150	1,654,015

令和5年度 個人の市民税課税状況

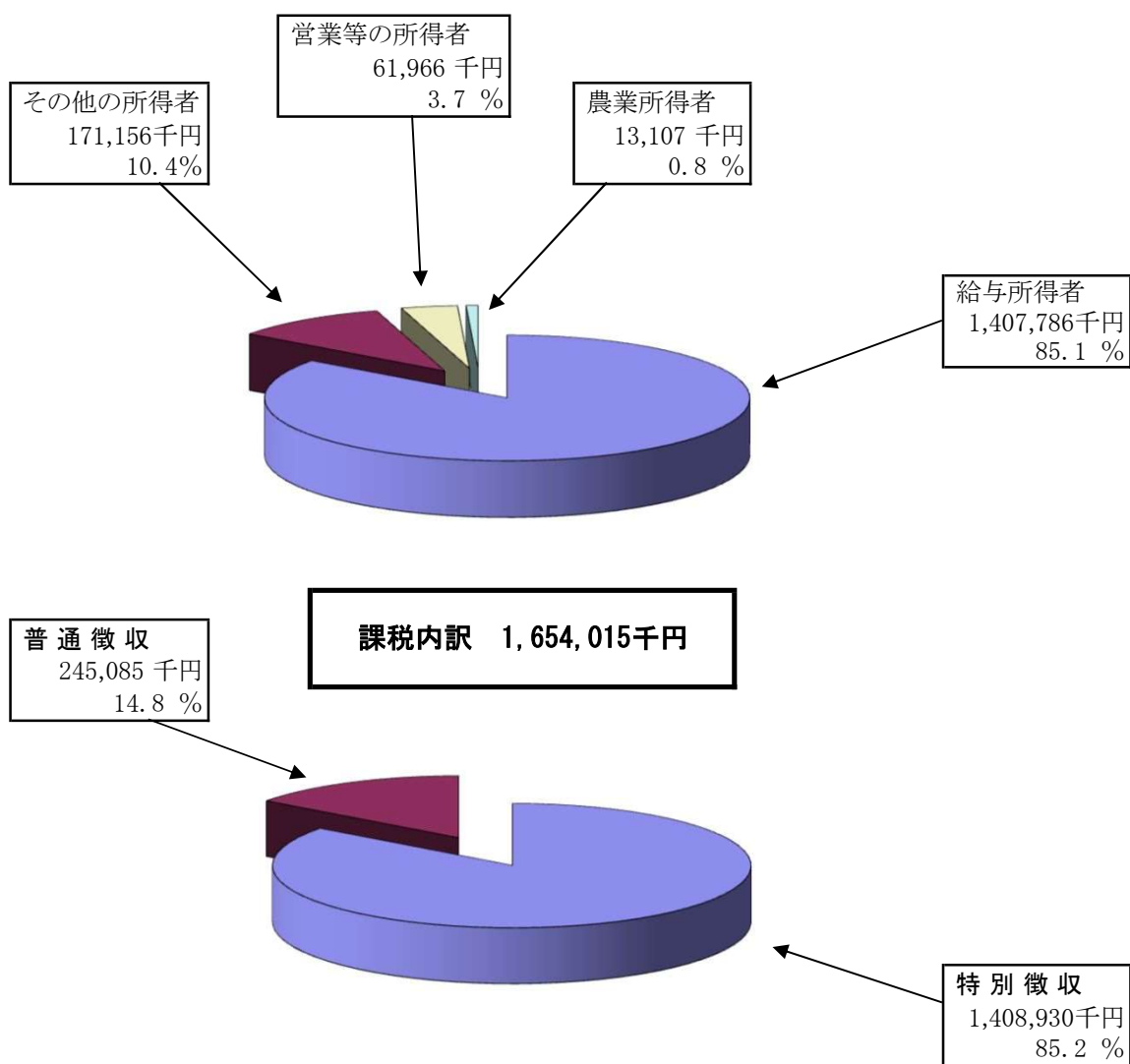

項目	課税内訳(千円)	率(%)	課税内訳(千円)	率(%)
給与所得者	1,407,786	85.1		
その他の所得者	171,156	10.4		
営業等の所得者	61,966	3.7		
農業所得者	13,107	0.8		
特別徴収			1,408,930	85.2
普通徴収			245,085	14.8
合計	1,654,015	100.0	1,654,015	100.0

令和5年7月1日現在

(カ) 法人の市民税

1. 年度末調定額 (現年度分)

区分 年度	法人均等割額		法人税割額		合計	
	調定額	対前年比	調定額	対前年比	調定額	対前年比
29	千円 92,845	107.9%	千円 343,608	105.4%	千円 436,453	105.9%
30	93,524	100.7%	367,236	106.9%	460,760	105.6%
元	93,441	99.9%	290,283	79.0%	383,724	83.3%
2	89,818	96.1%	195,262	67.3%	285,080	74.3%
3	89,034	99.1%	237,036	121.4%	326,070	114.4%
4	93,429	104.9%	238,336	100.5%	331,765	101.7%

2. 納税義務者数

(単位：法人)

区分 年度	地方税法第 312条第1項 第9号に該 当する法人	地方税法第 312条第1項 第8号に該 当する法人	地方税法第 312条第1項 第7号に該 当する法人	地方税法第 312条第1項 第6号に該 当する法人	地方税法第 312条第1項 第5号に該 当する法人	地方税法第 312条第1項 第4号に該 当する法人	地方税法第 312条第1項 第3号に該 当する法人	地方税法第 312条第1項 第2号に該 当する法人	地方税法第 312条第1項 第1号に該 当する法人	法人でない 団体等	合計	対前年比
	29	6	2	34	3	19	18	134	9	689	0	914
30	7	2	36	3	19	19	131	9	689	0	915	100.1%
元	8	1	37	3	21	18	136	9	690	0	923	100.9%
2	8	1	38	3	23	17	136	10	692	0	928	100.5%
3	6	2	40	4	23	18	134	11	692	0	930	100.2%
4	6	2	40	4	23	20	130	11	702	0	938	100.9%
5	7	1	40	4	21	20	128	10	714	0	945	100.7%

※ 各年度7月1日現在(市町村税課税状況調)

(2) 固定資産税

(ア) 当初調定額 (現年度分)

年度 区分		元		2		3		4		5	
		調定額	前年比	調定額	前年比	調定額	前年比	調定額	前年比	調定額	前年比
		千円	%	千円	%	千円	%	千円	%	千円	%
固定資産税	土地	660,950	98.1	655,231	99.1	645,793	98.6	636,882	98.6	633,535	99.5
	家屋	896,949	101.7	917,853	102.3	847,489	92.3	904,765	106.8	926,279	102.4
	償却資産	506,946	109.1	506,333	99.9	442,245	87.3	491,598	111.2	491,104	99.9
	計	2,064,845	102.2	2,079,417	100.7	1,935,527	93.1	2,033,245	105.0	2,050,918	100.9

(イ) 納税義務者数

年度 区分		元		2		3		4		5	
		義務者数	前年比	義務者数	前年比	義務者数	前年比	義務者数	前年比	義務者数	前年比
		人・法人	%	人・法人	%	人・法人	%	人・法人	%	人・法人	%
土地	個人	24,849	99.8	24,820	99.9	24,843	100.1	24,837	100.0	24,827	100.0
	法人	853	102.0	878	102.9	894	101.8	900	100.7	915	101.7
	計	25,702	99.8	25,698	100.0	25,737	100.2	25,737	100.0	25,742	100.0
家屋	個人	18,867	99.6	18,803	99.7	18,786	99.9	18,763	99.9	18,680	99.6
	法人	598	101.9	599	100.2	602	100.5	602	100.0	607	100.8
	計	19,465	99.6	19,402	99.7	19,388	99.9	19,365	99.9	19,287	99.6
償却資産	個人	420	100.7	436	103.8	447	102.5	461	103.1	457	99.1
	法人	843	100.8	868	103.0	891	102.6	906	101.7	913	100.8
	計	1,263	100.8	1,304	103.2	1,338	102.6	1,367	102.2	1,370	100.2
合計	個人	44,136	99.7	44,059	99.8	44,076	100.0	44,061	100.0	43,964	99.8
	法人	2,294	101.5	2,345	102.2	2,387	101.8	2,408	100.9	2,435	101.1
	計	46,430	99.8	46,404	99.9	46,463	100.1	46,469	100.0	46,399	99.8

概要調書

(ウ) 土地に関する概要調査 (令和5年度)

納税義務者数		免税点の額
総数 (A)	法定免税点未満のもの (B)	法定免税点以上のもの (A) - (B)
25,742 人	10,725 人	300,000 円

区分 地目	面積			積算			決定価格			筆数			単位当たり価格		提示 平均価額 (又) 円	対比 % (〇)/(×)
	非課税 地積 (イ) m ²	評地積 総積 (ロ) m ²	法定免税点 未満のもの (ハ) m ²	法定免税点 以上のもの (ニ) m ²	法定免税点 未満のもの (ホ) 千円	法定免税点 以上のもの (ヘ) 千円	(ヘ)に係る 課税標準額 千円	非課税地 筆数	評地積 総筆数 (ト) 筆	法定免税点 未満のもの (チ) 筆	法定免税点 以上のもの (ト)-(チ) 筆	平均価格 (リ) 円/m ²	最高価格 (ロ) 円/m ²			
田	73,978	12,529,587	879,581	11,650,006	102,318	1,364,283	328	16,454	1,374	15,080	117	214	105	111.4		
畑	607,864	9,738,427	1,010,307	8,728,120	51,602	440,049	461	17,483	2,150	15,333	8,242	166	46	108.6		
宅地	113	51,918	1,487	50,431	2,243	234,836	1	211	9	202	4,566	22,341				
小規模住宅用地		3,254,989	267,750	2,987,239	1,070,883	5,378,649		24,972	2,255	22,717	10,244	38,217				
一般住宅用地		3,660,093	199,213	3,460,880	283,198	7,867,869		20,458	1,396	19,062	6,526	38,217				
商業地等(非住宅用地)		3,286,062	63,617	3,222,445	79,040	21,687,856		9,816	701	9,115	9,453	38,031				
計	788,410	10,201,144	530,580	9,670,564	1,433,121	34,934,374	1,841	55,246	4,352	50,894	8,655	38,217	8,967	96.5		
鉱泉地																
池沼	138,860	24,596	7,750	16,846	710	1,607	709	611	388	223	94	228				
山林	11,198,074	127,117,988	18,700,817	108,417,171	312,204	1,828,159	4,650	77,956	16,155	61,801	17	56	17	100.0		
牧場	463,404	150,755	16,719	134,036	301	2,399	38	115	23	92	18	18				
原野	349,300	6,810,597	1,464,656	5,345,941	21,930	80,206	1,049	17,469	3,856	13,613	15	56				
ゴルフ場等の用地	19,248	864,651	903	863,748	705	438,591	13	1,125	4	1,121	780	780				
鉄軌道用地	3,671	102,649	0	102,649	0	54,661	29	924	0	924	2,347	6,859				
その他の雑種地	901,620	3,163,995	236,103	2,927,892	72,144	6,110,754	2,218	7,887	1,153	6,734	2,774	30,246				
計	924,539	4,131,295	237,006	3,894,289	72,849	6,604,006	2,260	9,936	1,157	8,779	2,346	30,246				
その他	47,706,859						92,349									
合計	62,251,401	170,791,599	22,848,903	147,942,696	1,997,278	45,622,933	103,686	195,568	29,464	166,104	601					

令和5年度 地目別評価総地積の構成比

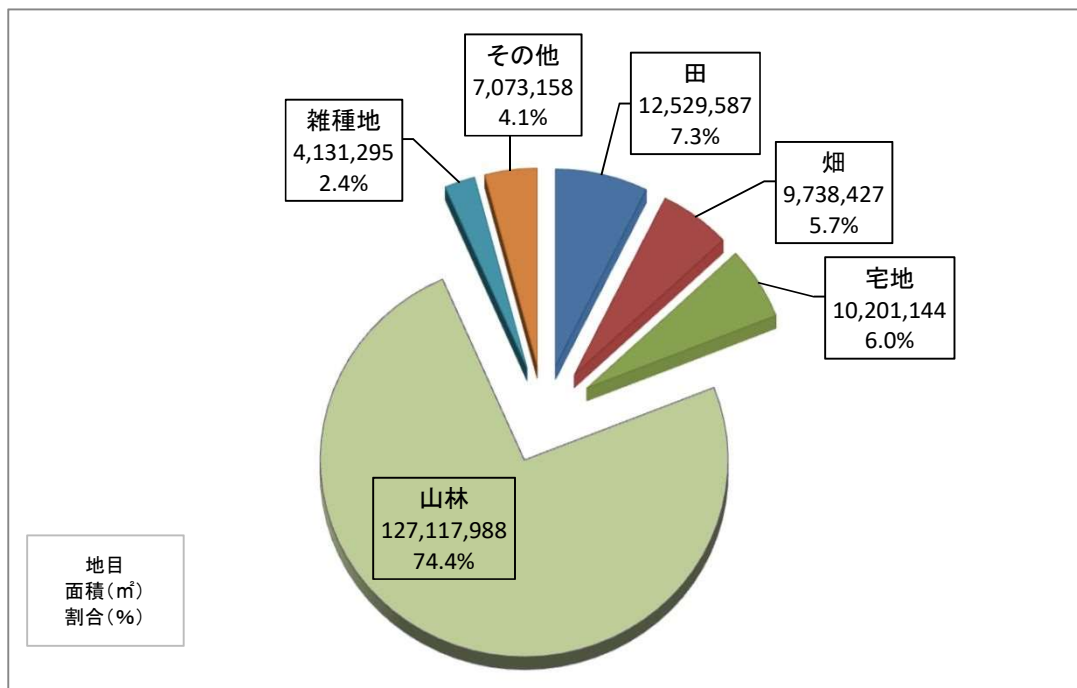

評価総地積 170,791,599 ㎡

令和5年度 地目別課税標準額の構成比 (免税点以上のもの)

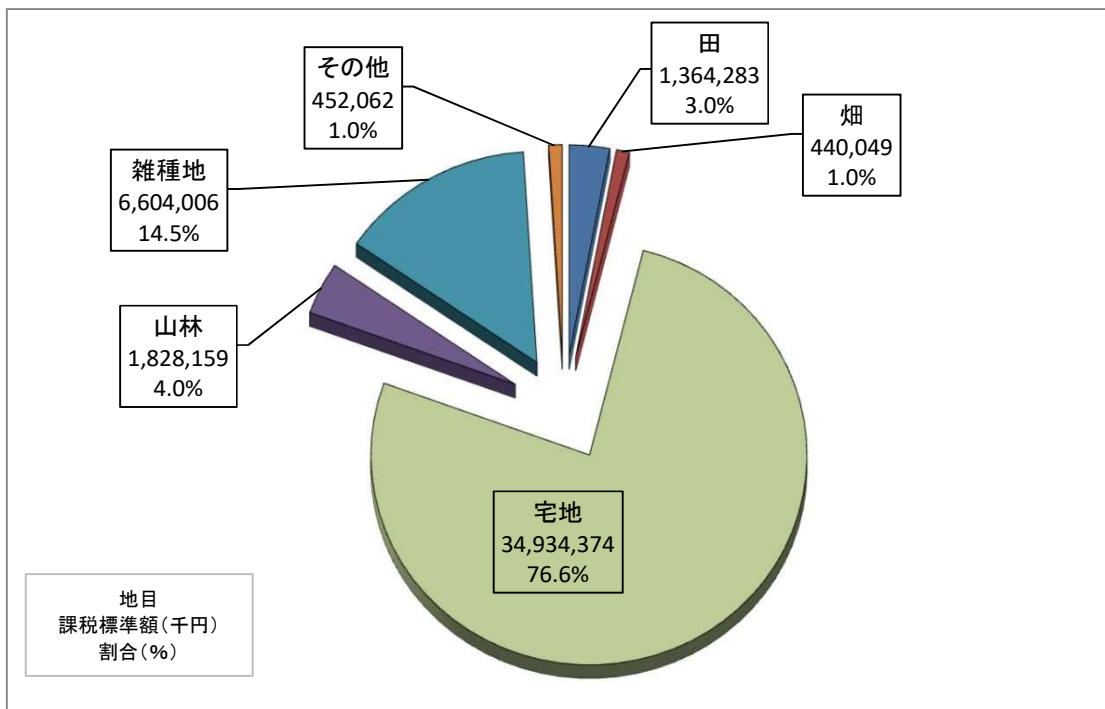

総課税標準額 45,622,933 千円

(エ) 土地の地目別筆数、面積、決定価格、課税標準額の推移(法定免税点以上のもの)

区 分		年 度				
		元	2	3	4	5
納税義務者数 (人)	総 数	25,702	25,698	25,737	25,737	25,742
	法定免税点未満のもの	10,405	10,425	10,507	10,553	10,725
	法定免税点以上のもの	15,297	15,273	15,230	15,184	15,017
筆 数 (筆)	田	21,484	21,410	21,266	20,003	15,080
	畑	28,587	28,495	28,300	23,472	15,333
	宅 地	49,660	49,667	50,149	50,508	50,894
	山 林	44,308	44,327	44,267	49,627	61,801
	雑種地	9,316	9,338	9,611	9,944	8,779
	その他	14,321	14,307	14,227	14,168	14,217
	計	167,676	167,544	167,820	167,722	166,104
面 積 (㎡)	田	15,780,396	15,764,363	15,703,747	15,010,674	11,650,006
	畑	16,701,513	16,652,031	16,575,753	13,750,680	8,728,120
	宅 地	9,523,444	9,542,989	9,573,424	9,600,174	9,670,564
	山 林	98,161,183	97,984,898	97,886,342	100,848,668	108,417,171
	雑種地	4,410,147	4,426,374	4,569,514	4,725,912	3,894,289
	その他	5,619,218	5,592,430	5,560,107	5,531,252	5,582,546
	計	150,195,901	149,963,085	149,868,887	149,467,360	147,942,696
決定 価格 (千円)	田	1,670,764	1,667,612	1,659,419	1,614,458	1,364,283
	畑	771,777	769,728	766,020	649,968	440,049
	宅 地	91,510,187	90,054,397	88,360,608	87,054,298	86,860,606
	山 林	1,641,978	1,639,151	1,637,058	1,693,979	1,828,159
	雑種地	9,138,693	9,390,182	9,537,299	9,613,243	9,618,841
	その他	687,943	637,282	522,746	573,586	609,918
	計	105,421,342	104,158,352	102,483,150	101,199,532	100,721,856
課 税 標 準 額 (千円)	田	1,670,401	1,667,233	1,659,143	1,614,458	1,364,283
	畑	771,777	769,728	766,020	649,968	440,049
	宅 地	36,743,546	36,189,636	35,398,139	34,810,635	34,934,374
	山 林	1,641,978	1,639,139	1,637,058	1,693,979	1,828,159
	雑種地	6,303,753	6,480,583	6,549,990	6,605,662	6,604,006
	その他	506,521	470,981	390,673	426,375	452,062
	計	47,637,976	47,217,300	46,401,023	45,801,077	45,622,933

概要調書

(オ) 家屋に関する概要調書

免税点の額		200,000円					
区 分		年 度					
		元	2	3	4	5	
納税義務者数 (人)	総数		19,465	19,402	19,388	19,365	19,287
	法定免税点未満のもの		4,464	4,386	4,397	4,281	4,184
	法定免税点以上のもの		15,001	15,016	14,991	15,084	15,103
棟 数 (棟)	木造	総数	33,516	33,412	33,376	33,254	33,090
		法定免税点未満のもの	7,904	7,762	7,710	7,522	7,326
		法定免税点以上のもの	25,612	25,650	25,666	25,732	25,764
	非木造	総数	6,529	6,528	6,520	6,521	6,608
		法定免税点未満のもの	333	325	524	326	323
		法定免税点以上のもの	6,196	6,203	5,996	6,195	6,285
	計	総数	40,045	39,940	39,896	39,775	39,698
		法定免税点未満のもの	8,237	8,087	8,234	7,848	7,649
		法定免税点以上のもの	31,808	31,853	31,662	31,927	32,049
非課税家屋		278	278	294	297	303	
床 面 積 (㎡)	木造	総数	2,853,213	2,850,956	2,853,980	2,851,756	2,847,944
		法定免税点未満のもの	423,087	415,994	417,320	404,122	393,668
		法定免税点以上のもの	2,430,126	2,434,962	2,436,660	2,447,634	2,454,276
	非木造	総数	1,397,619	1,404,947	1,403,761	1,414,139	1,426,500
		法定免税点未満のもの	10,708	10,490	108,936	10,649	10,340
		法定免税点以上のもの	1,386,911	1,394,457	1,294,825	1,403,490	1,416,160
	計	総数	4,250,832	4,255,903	4,257,741	4,265,895	4,274,444
		法定免税点未満のもの	433,795	426,484	526,256	414,771	404,008
		法定免税点以上のもの	3,817,037	3,829,419	3,731,485	3,851,124	3,870,436
非課税家屋		67,851	99,821	103,193	103,716	105,116	
決 定 価 格 (千円)	木造	総数	35,002,015	35,853,724	34,536,947	35,511,627	36,503,144
		法定免税点未満のもの	347,769	342,546	429,023	333,354	324,039
		法定免税点以上のもの	34,654,246	35,511,178	34,107,924	35,178,273	36,179,105
	非木造	総数	31,674,549	32,415,121	31,073,001	32,141,519	32,600,014
		法定免税点未満のもの	33,200	32,507	1,506,061	32,862	32,008
		法定免税点以上のもの	31,641,349	32,382,614	29,566,940	32,108,657	32,568,006
	計	総数	66,676,564	68,268,845	65,609,948	67,653,146	69,103,158
		法定免税点未満のもの	380,969	375,053	1,935,084	366,216	356,047
		法定免税点以上のもの	66,295,595	67,893,792	63,674,864	67,286,930	68,747,111
単 位 当 た り 価 格 (円)	木造	総数	12,268	12,576	12,101	12,453	12,817
		法定免税点未満のもの	822	823	1,028	825	823
		法定免税点以上のもの	14,260	14,584	13,998	14,372	14,741
	非木造	総数	22,663	23,072	22,136	22,279	22,853
		法定免税点未満のもの	3,100	3,099	13,825	3,086	3,096
		法定免税点以上のもの	22,814	23,222	22,835	22,878	22,997
	計	総数	15,686	16,041	15,410	15,859	16,167
		法定免税点未満のもの	878	879	3,677	883	881
		法定免税点以上のもの	17,368	17,730	17,064	17,472	17,762

家屋棟数推移

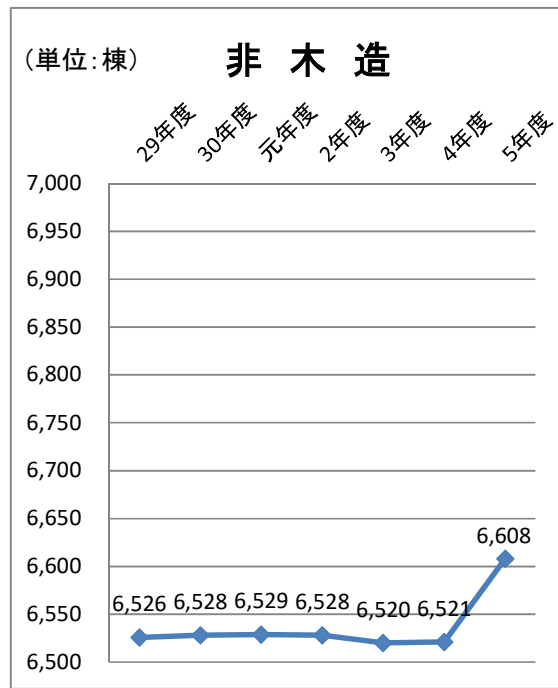
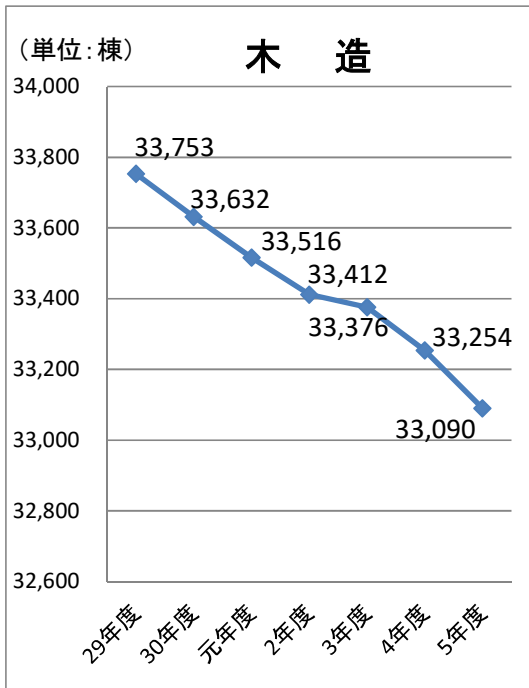

年度	29	30	元	2	3	4	5	
木造	33,753	33,632	33,516	33,412	33,376	33,254	33,090	棟 棟 棟
非木造	6,526	6,528	6,529	6,528	6,520	6,521	6,608	
合計	40,279	40,160	40,045	39,940	39,896	39,775	39,698	

家屋決定価格推移



年度	29	30	元	2	3	4	5	
木造	35,697,024	34,066,813	35,002,015	35,853,724	34,536,947	35,511,627	36,503,144	千円
非木造	32,430,363	31,118,974	31,674,549	32,415,121	31,073,001	32,141,519	32,600,014	千円
合計	68,127,387	65,185,787	66,676,564	68,268,845	65,609,948	67,653,146	69,103,158	千円

(カ) 家屋の棟数、床面積、決定価格の推移

家屋の種類		年度	元	2	3	4	5
木 造	専用住宅 共同住宅等 併用住宅 農家住宅	棟数(棟)	15,556	15,576	15,619	15,633	15,628
		床面積(㎡)	1,939,980	1,943,219	1,949,906	1,954,029	1,956,508
		決定価格(千円)	30,841,097	31,668,313	30,407,735	31,342,395	32,252,722
		単位(㎡)当たり価格(円)	15,898	16,297	15,594	16,040	16,485
	事務所・ 銀行・店舗	棟数(棟)	295	292	291	293	301
		床面積(㎡)	26,627	25,986	25,928	25,881	26,557
		決定価格(千円)	420,314	410,153	399,626	417,310	444,553
		単位(㎡)当たり価格(円)	15,785	15,784	15,413	16,124	16,740
	工場・倉庫	棟数(棟)	1,155	1,135	1,125	1,121	1,108
		床面積(㎡)	105,625	103,997	101,915	101,741	100,048
		決定価格(千円)	262,304	261,004	268,505	274,714	280,810
		単位(㎡)当たり価格(円)	2,483	2,510	2,635	2,700	2,807
	付属家 その他	棟数(棟)	16,510	16,409	16,341	16,207	16,053
		床面積(㎡)	780,981	777,754	776,231	770,105	764,831
		決定価格(千円)	3,478,300	3,514,254	3,461,081	3,477,208	3,525,059
		単位(㎡)当たり価格(円)	4,454	4,518	4,459	4,515	4,609
	合 計	棟数(棟)	33,516	33,412	33,376	33,254	33,090
		床面積(㎡)	2,853,213	2,850,956	2,853,980	2,851,756	2,847,944
		決定価格(千円)	35,002,015	35,853,724	34,536,947	35,511,627	36,503,144
		単位(㎡)当たり価格(円)	12,268	12,576	12,101	12,453	12,817
非 木 造	住宅・アパート	棟数(棟)	1,509	1,507	1,509	1,514	1,512
		床面積(㎡)	252,607	252,552	252,983	255,751	255,918
		決定価格(千円)	7,914,636	7,995,394	7,831,405	8,046,652	8,063,028
		単位(㎡)当たり価格(円)	31,332	31,658	30,956	31,463	31,506
	事務所・ 銀行・店舗	棟数(棟)	545	543	540	537	533
		床面積(㎡)	158,306	157,639	158,126	160,208	159,639
		決定価格(千円)	6,580,438	6,561,860	6,373,731	6,537,969	6,553,296
		単位(㎡)当たり価格(円)	41,568	41,626	40,308	40,809	41,051
	工場・倉庫	棟数(棟)	2,067	2,074	2,067	2,079	2,103
		床面積(㎡)	782,323	791,103	789,091	798,427	809,076
		決定価格(千円)	13,430,272	14,123,555	13,283,073	14,114,056	14,529,730
		単位(㎡)当たり価格(円)	17,167	17,853	16,833	17,677	17,958
	その他	棟数(棟)	2,408	2,404	2,404	2,391	2,460
		床面積(㎡)	204,383	203,653	203,561	199,753	201,867
		決定価格(千円)	3,749,203	3,734,312	3,584,792	3,442,842	3,453,960
		単位(㎡)当たり価格(円)	18,344	18,337	17,610	17,235	17,110
	合 計	棟数(棟)	6,529	6,528	6,520	6,521	6,608
		床面積(㎡)	1,397,619	1,404,947	1,403,761	1,414,139	1,426,500
		決定価格(千円)	31,674,549	32,415,121	31,073,001	32,141,519	32,600,014
		単位(㎡)当たり価格(円)	22,663	23,072	22,136	22,729	22,853

概要調査

(キ) 償却資産に関する概要調書 (令和5年度)

区分	免税点の額		(単位:人)											
	1,500,000円		元		2		3		4		5			
納税義務者数 (人)	年度内訳		納税義務者数		内訳		納税義務者数		内訳		納税義務者数		内訳	
	個人	法人	個人	法人	個人	法人	個人	法人	個人	法人	個人	法人	個人	法人
	総数	420	843	1,263	436	868	1,338	447	891	1,367	461	906	1,370	457
法定免税点未満のもの	218	380	598	212	378	672	231	441	633	249	384	655	260	395
法定免税点以上のもの	202	463	665	224	490	666	216	450	734	212	522	715	197	518

(令和5年度)

種類	決定価格	課税標準額		課税標準額の内訳	
		課税標準額	課税標準の特例規定の適用を受けるもの	課税標準の特例規定の適用を受けないもの	左記以外のもの
構築物	5,270,856	5,262,731	6,675	5,256,056	
機械及び装置	19,303,682	17,179,088	6,738	17,172,350	
船舶	13,499	13,499	0	13,499	
航空機					
車両及び運搬具	136,979	132,615	29	132,586	
工具、器具及び備品	3,300,668	3,264,081	1,268	3,262,813	
小計	28,025,684	25,852,014	14,710	25,837,304	
総務大臣決定配分	13,334,475	9,676,062			
県知事決定配分					
小計	13,334,475	9,676,062			
合計	41,360,159	35,528,076			
市町村分の額		35,528,076			
県分の額					

(ク) 償却資産の決定価格、課税標準額の推移

(単位:千円)

区 分		年 度		元	2	3	4	5
		決定価格	課税標準額					
市長が価格等を決定したもの	構築物	決定価格	4,790,509	4,799,035	4,536,094	5,211,578	5,270,856	
		課税標準額	4,761,600	4,773,372	4,407,973	5,200,962	5,262,731	
	機械及び装置	決定価格	18,469,883	18,863,757	16,542,390	19,297,752	19,303,682	
		課税標準額	17,654,216	17,706,392	14,552,025	16,988,169	17,179,088	
	船 舶	決定価格	926	5,531	3,983	4,287	13,499	
		課税標準額	926	5,531	3,796	4,287	13,499	
	車両及び運搬具	決定価格	97,749	111,252	187,179	168,045	136,979	
		課税標準額	97,749	111,252	184,533	167,944	132,615	
	工具、器具及び備品	決定価格	3,685,680	3,487,470	2,749,004	3,259,230	3,300,668	
		課税標準額	3,672,263	3,459,599	2,650,172	3,204,472	3,264,081	
	小 計	決定価格	27,044,747	27,267,045	24,018,650	27,940,892	28,025,684	
		課税標準額	26,186,754	26,056,146	21,798,499	25,565,834	25,852,014	
	法第三八九条関係	総務大臣が価格等を決定したもの	決定価格	15,361,914	14,845,090	14,392,476	13,886,768	13,334,475
			課税標準額	10,608,899	10,656,619	10,279,530	10,039,788	9,676,062
県知事が価格等を決定したもの		決定価格						
		課税標準額						
小 計		決定価格	15,361,914	14,845,090	14,392,476	13,886,768	13,334,475	
		課税標準額	10,608,899	10,656,619	10,279,530	10,039,788	9,676,062	
合 計	決定価格	42,406,661	42,112,135	38,411,126	41,827,660	41,360,159		
	課税標準額	36,795,653	36,712,765	32,078,029	35,605,622	35,528,076		

概要調書

(ケ) 土地及び家屋縦覧帳簿の縦覧状況及び課税台帳の閲覧状況

区 分		年 度		元	2	3	4	5
		縦 覧	閲 覧					
土 地 (件)	縦 覧	16	19	25	18	9		
	閲 覧	421	454	492	465	529		
家 屋 (件)	縦 覧	10	9	14	7	7		
	閲 覧	281	286	315	266	293		
償却資産 (件)	縦 覧	—	—	—	—	—		
	閲 覧	12	17	21	20	16		
計 (件)	縦 覧	26	28	39	25	16		
	閲 覧	714	757	828	751	838		
実人数 (人)	縦 覧	17	20	28	20	12		
	閲 覧	242	250	286	233	262		

閲覧:縦覧帳簿の縦覧期間中の数

(コ) 審査申出の状況

(単位：件)

年度		元	2	3	4	5
区分						
受理		0	0	0	0	0
棄却		-	-	-	-	-
修正		-	-	-	-	-
却下		-	-	-	-	-

(サ) 国有財産等所在地市町村交付金

(単位：円)

年度		元	2	3	4	5
区分						
交付金	国	251,000	250,000	249,000	236,000	225,700
	県	1,837,200	1,844,500	1,859,100	1,851,800	1,825,700
計		2,088,200	2,094,500	2,108,100	2,087,800	2,051,400

(3) 都市計画税

(ア) 当初調定額（現年度分）

年度		元		2		3		4		5	
区分		調定額	前年比	調定額	前年比	調定額	前年比	調定額	前年比	調定額	前年比
都市 計画 税	土地	千円	%	千円	%	千円	%	千円	%	千円	%
	家屋	74,716	103.2	77,111	103.2	71,102	92.2	76,866	99.7	78,640	110.6
	計	152,892	100.5	154,577	101.1	147,240	95.3	152,019	98.3	153,263	104.1

(イ) 納税義務者数

年度		元		2		3		4		5	
区分		義務者数	前年比	義務者数	前年比	義務者数	前年比	義務者数	前年比	義務者数	前年比
土地	個人	人・法人	%	人・法人	%	人・法人	%	人・法人	%	人・法人	%
	法人	7,377	100.4	7,382	100.1	7,430	100.7	7,462	101.1	7,424	99.9
	計	306	102.0	318	103.9	321	100.9	327	102.8	329	102.5
家屋	個人	7,116	99.9	7,097	99.7	7,133	100.5	7,166	101.0	7,155	100.3
	法人	362	100.8	363	100.3	369	101.7	370	101.9	372	100.8
	計	7,478	100.0	7,460	99.8	7,502	100.6	7,536	101.0	7,527	100.3
実数	個人	9,813	99.8	9,788	99.7	9,811	100.2	9,818	100.3	9,797	99.9
	法人	458	101.8	469	102.4	476	101.5	476	101.5	478	100.4
	計	10,271	99.9	10,257	99.9	10,287	100.3	10,294	100.4	10,275	99.9

概要調査

(4) 軽自動車税

(ア) 調定額及び車種別課税台数 ※各年度7月1日現在(市町村税課税状況等の調)

種別	年度	調定額				
		元	2	3	4	5
		千円	千円	千円	千円	千円
		157,543	160,096	162,983	166,045	169,700
原動機付 自転車		台	台	台	台	台
	50cc以下	2,302	2,201	2,079	1,986	1,909
	90cc以下	275	277	287	288	294
	125cc以下	400	416	443	467	504
	ミニカー	47	48	52	52	54
	小計	3,024	2,942	2,861	2,793	2,761
軽自動車	二輪	532	513	522	548	562
	三輪	1	1	1	1	1
	四輪乗用	12,191	12,159	12,326	11,998	12,012
	四輪貨物	5,937	5,879	5,905	5,799	5,830
	小計	18,661	18,552	18,754	18,346	18,405
小型特殊 自動車	農耕用	1,420	1,388	1,422	1,408	1,391
	その他	162	162	157	153	154
	小計	1,582	1,550	1,579	1,561	1,545
二輪の小型自動車	634	642	656	687	733	
合計		23,901	23,686	23,850	23,387	23,444

(イ) 環境性能割調定額及び課税台数

区分	年度			
	元	2	3	4
調定額(円)	1,209,800	5,523,300	6,211,800	10,130,900
課税台数(台)	71	309	344	491

※環境性能割は令和元年10月から導入

(5) たばこ税(年度別決算状況)

区分	30		元		2		3		4	
	本数・税額	対前年比	本数・税額	対前年比	本数・税額	対前年比	本数・税額	対前年比	本数・税額	対前年比
売渡した製造 たばこの本数	本		本		本		本		本	
	37,644,070	96.62%	35,294,267	93.76%	32,980,705	93.44%	34,327,505	104.08%	33,301,909	97.01%
収入税額	千円		千円		千円		千円		千円	
	202,625	100.78%	199,878	98.64%	193,522	96.82%	216,590	111.92%	218,196	100.74%

(6) 鉱産税(年度別決算状況)

区分	30		元		2		3		4	
	重量・税額	対前年比	重量・税額	対前年比	重量・税額	対前年比	重量・税額	対前年比	重量・税額	対前年比
産出重量	t		t		t		t		t	
	787,084	85.30%	772,233	98.11%	615,373	79.69%	553,958	90.02%	513,677	92.73%
収入税額	千円		千円		千円		千円		千円	
	944	85.28%	926	98.09%	738	79.70%	664	89.97%	616	92.77%

5. 徴収の状況

(1) 不納欠損額

年度 税目	元		2		3		4	
	件数	金額	件数	金額	件数	金額	件数	金額
個人市民税	169	6,591,285	173	7,715,970	128	3,542,619	145	5,826,642
固定資産税 都市計画税	466	27,884,641	442	21,721,135	303	12,646,500	425	32,960,419
軽自動車税	199	851,200	297	1,387,500	199	1,240,350	204	1,677,497
法人市民税	18	874,100	8	364,824	6	385,100	12	606,950
計	852	36,201,226	920	31,189,429	636	17,814,569	786	41,071,508

(2) 督促手数料

(ア) 督促手数料

年度 税目	元		2		3		4		
	件数	金額	件数	金額	件数	金額	件数	金額	
現 年 課 税 分	個人市民税	1,721	86,050	1,343	67,150	1,405	70,250	1,416	70,800
	固定資産税 都市計画税	3,041	152,050	2,933	146,650	2,846	142,300	2,955	147,750
	軽自動車税	1,179	58,950	930	46,500	1,056	52,800	1,054	52,700
	法人市民税	8	400	7	350	12	600	4	200
	計	5,949	297,450	5,213	260,650	5,319	265,950	5,429	271,450
滞 納 繰 越 分	個人市民税	830	41,470	1,220	61,000	733	36,640	675	33,710
	固定資産税 都市計画税	1,222	61,100	1,387	69,350	1,129	56,450	1,184	59,190
	軽自動車税	310	15,500	317	15,850	242	12,100	236	11,800
	法人市民税	4	200	14	700	10	500	11	550
	計	2,366	118,270	2,938	146,900	2,114	105,690	2,106	105,250
合計	8,315	415,720	8,151	407,550	7,433	371,640	7,535	376,700	

(イ) 督促状発送件数

年度 区分	元	2	3	4
個人市民税	3,362	2,637	2,184	2,353
固定資産税 都市計画税	5,727	5,170	4,688	5,006
軽自動車税	1,942	1,525	1,504	1,535
法人市民税	33	20	24	22
計	11,064	9,352	8,400	8,916

(3) 延滞金

年度 税目	元		2		3		4		
	件数	金額	件数	金額	件数	金額	件数	金額	
現 年 課 税 分	個人市民税	69	79,577	39	54,920	43	38,919	30	28,693
	固定資産税 都市計画税	86	75,500	41	157,300	43	102,300	48	94,900
	特別土地 保有税	0	0	0	0	0	0	0	0
	軽自動車税	1	3,400	0	0	6	17,800	0	0
	法人市民税	11	71,900	8	14,600	2	3,700	4	42,100
	計	167	230,377	88	226,820	94	162,719	82	165,693
滞 納 繰 越 分	個人市民税	708	2,699,092	938	3,383,540	750	4,589,609	661	2,703,260
	固定資産税 都市計画税	805	4,108,573	886	4,947,850	678	3,016,926	685	3,681,404
	軽自動車税	109	220,270	154	339,930	120	290,650	107	223,250
	法人市民税	8	23,500	10	37,000	5	50,500	11	186,900
	計	1,630	7,051,435	1,988	8,708,320	1,553	7,947,685	1,464	6,794,814
合計	1,797	7,281,812	2,076	8,935,140	1,647	8,110,404	1,546	6,960,507	

(4) 財産差押状況

自 R4. 4. 1
至 R5. 3. 31

区分 種別	繰越差押		差押執行		差押解除		差押中		収納金額	
	件数	税額	件数	税額	件数	税額	件数	税額	件数	税額
預貯金	0	0	86	19,910,079	86	19,910,079	0	0	86	4,324,518
動産	0	0	1	612,000	0	0	1	612,000	0	0
不動産	16	15,508,510	0	0	3	1,719,200	13	13,789,310	0	0
電話加入権	12	6,764,101	0	0	12	6,764,101	0	0	0	0
債権	60	26,670,758	5	495,400	14	2,133,002	51	25,033,156	25	668,186
計	88	48,943,369	92	21,017,479	115	30,526,382	65	39,434,466	111	4,992,704

(5) 公売の状況

区分 種別	年度	公売回数	公売物件数	滞納税額	落札物件数	換価代金	市税充当額
		回	件	円	件	円	円
動産	2	—	—	—	—	—	—
	3	—	—	—	—	—	—
	4	—	—	—	—	—	—
不動産	2	—	—	—	—	—	—
	3	—	—	—	—	—	—
	4	—	—	—	—	—	—
電話加入権	2	—	—	—	—	—	—
	3	—	—	—	—	—	—
	4	—	—	—	—	—	—

6. 口座振替の状況

(1) 口座振替での納付状況（年度別決算状況）

税目	年度	調定額 千円	収入額(A) 千円	納税義務者 人	口座振替		
					納付額(D) 千円	金額割合 (D/A)%	件数 年間件数/期
固定資産税 都市計画税	2	2,243,880	2,216,867	21,413	1,063,637	48.0	7,421
	3	2,083,525	2,060,080	21,301	989,720	48.0	7,368
	4	2,185,962	2,157,282	21,275	1,055,813	48.9	7,247
市県民税 〔普通徴収分〕	2	433,280	417,094	5,473	180,177	43.2	1,189
	3	421,090	407,273	5,119	182,639	44.8	1,100
	4	413,345	396,884	5,205	168,266	42.4	1,091
軽自動車税	2	160,072	157,482	23,683	56,541	35.9	8,981
	3	162,966	160,414	23,513	56,722	35.4	8,791
	4	166,045	163,188	23,387	56,607	34.7	8,565
国民健康保険税	2	721,199	689,200	5,252	341,286	49.5	1,661
	3	705,884	675,927	5,198	337,372	49.9	1,654
	4	680,082	649,122	5,122	329,262	50.7	1,607
計	2	3,558,431	3,480,643	55,821	1,641,641	47.2	19,252
	3	3,373,465	3,303,694	55,131	1,566,453	47.4	18,913
	4	3,445,434	3,366,476	54,989	1,609,948	47.8	18,510

7. 税の証明に関する調べ

(1) 諸証明の状況

(単位：件)

区分 年度	所得課税 証明	固定資産税 に関する証明	納税証明	軽自動車税 に関する証明	その他	計
2	2,757	1,264	1,160	3,527	125	8,833
3	2,985	1,051	1,241	3,659	114	9,050
4	3,318	1,081	1,051	2,797	104	8,351

井原市手数料条例〔税務関係抜粋〕

第2条 手数料を徴収する事項及びその金額は、別表のとおりとする。

(17) 臨時運行許可	1両につき	750円
(18) 住宅用家屋証明	1件につき	1,300円
(19) 固定資産（評価・課税）に関する証明	1件につき	300円
(20) 租税公課に関する証明	1件につき	300円
(29) 土地台帳副本(地籍簿、図面を含む。)及び家屋台帳副本の閲覧	1件につき	300円
(31) 前各号に掲げるもののほか、公簿、公文書及び図面に関する証明、閲覧又は写しの交付	1回又は1件につき	300円
(32) 地方自治法第231条の3に基づく督促	1通につき	50円
(33) その他の証明	1件につき	300円

※ 平成11年度から手数料(督促手数料を除く) 200円 → 300円 に変更

8. 国民健康保険税

(1) 被保険者の状況 (各年度末現在)

年度	30	元	2	3	4
被保険者数(人)	8,357	8,007	7,823	7,597	7,213
国保世帯数(世帯)	5,446	5,266	5,211	5,116	4,930
世帯当り 被保険者数	1.53	1.52	1.50	1.48	1.46
人口比率(%)	20.7	20.2	20.0	19.7	19.1

(2) 調定額及び収納状況

年度	30	元	2	3	4
現年分					
調定額(円)	747,745,800	731,812,800	721,198,700	705,884,000	680,082,000
収納額(円)	708,666,288	690,480,700	689,199,550	675,926,935	649,121,720
収納率(%)	94.8	94.4	95.6	95.8	95.4
滞納分					
調定額(円)	337,555,244	302,579,961	277,409,805	232,618,871	200,407,585
収納額(円)	47,323,639	36,074,463	40,315,188	34,834,638	20,912,309
収納率(%)	14.0	11.9	14.5	15.0	10.4
計					
調定額(円)	1,085,301,044	1,034,392,761	998,608,505	938,502,871	880,489,585
収納額(円)	755,989,927	726,555,163	729,514,738	710,761,573	670,034,029
収納率(%)	69.7	70.2	73.1	75.7	76.1

(3) 督促状発送件数

年度	30	元	2	3	4
件数(件)	3,259	4,353	4,270	3,724	3,710

(4) 督促手数料・延滞金

区分	30		元		2		3		4	
	件数	金額	件数	金額	件数	金額	件数	金額	件数	金額
督促手数料	現年課税分	1,400 70,000	1,991 99,550	1,620 81,000	1,709 85,450	1,640 82,000				
	滞納繰越分	1,484 74,140	1,184 59,200	1,658 82,880	1,351 67,540	1,063 52,780				
	合計	2,884 144,140	3,175 158,750	3,278 163,880	3,060 152,990	2,703 134,780				
延滞金	現年課税分	78 228,861	32 43,800	16 202,750	17 19,200	9 13,100				
	滞納繰越分	1,265 11,286,905	1,063 7,811,004	1,063 7,571,512	1,063 12,910,823	827 6,072,387				
	合計	1,343 11,515,766	1,095 7,854,804	1,079 7,774,262	1,080 12,930,023	836 6,085,487				

(5) 不納欠損状況

年度	30	元	2	3	4
件数(件)	268	282	322	257	298
欠損額(円)	24,316,206	25,070,993	34,979,746	27,009,313	30,469,447

9. 介護保険料

(1) 第1号被保険者保険料

	(平成12～14年度)	2,900円
	(平成15～17年度)	3,200円
	(平成18～20年度)	4,100円
・基準額(月額)	(平成21～23年度)	4,100円
	(平成24～26年度)	4,800円
	(平成27～29年度)	5,400円
	(平成30～令和2年度)	5,900円
	(令和3～5年度)	6,300円

段階	該当者	保険料の割合	年間保険料(円)
第1段階	生活保護受給者・市民税非課税世帯の老齢福祉年金受給者・本人及び世帯員全員が市民税非課税の人のうち、前年の本人年金収入金額及び合計所得金額から年金収入に係る所得金額と特別控除額を控除した金額の合計金額が年間80万円以下の人	基準額×0.3	22,700
第2段階	本人及び世帯員全員が市民税非課税の人のうち、前年の本人年金収入金額及び合計所得金額から年金収入に係る所得金額と特別控除額を控除した金額の合計金額が年間80万円を超え120万円以下の人	基準額×0.5	37,800
第3段階	本人及び世帯員全員が市民税非課税の人のうち、前年の本人年金収入金額及び合計所得金額から年金収入に係る所得金額と特別控除額を控除した金額の合計金額が年間120万円を超える人	基準額×0.7	53,000
第4段階	本人が市民税非課税の人のうち、前年の本人年金収入金額及び合計所得金額から年金収入に係る所得金額と特別控除額を控除した金額の合計金額が年間80万円以下で世帯員の中に市民税課税者がいる人	基準額×0.9	68,100
第5段階	本人が市民税非課税の人のうち、前年の本人年金収入金額及び合計所得金額から年金収入に係る所得金額と特別控除額を控除した金額の合計金額が年間80万円を超えて、かつ、世帯員の中に市民税課税者がいる人	基準額	75,600
第6段階	本人が市民税課税で、前年の合計所得金額から特別控除額を控除した金額が120万円未満の人	基準額×1.2	90,800
第7段階	本人が市民税課税で、前年の合計所得金額から特別控除額を控除した金額が120万円以上210万円未満の人	基準額×1.3	98,300
第8段階	本人が市民税課税で、前年の合計所得金額から特別控除額を控除した金額が210万円以上320万円未満の人	基準額×1.5	113,400
第9段階	本人が市民税課税で、前年の合計所得金額から特別控除額を控除した金額が320万円以上400万円未満の人	基準額×1.7	128,600
第10段階	本人が市民税課税で、前年の合計所得金額から特別控除額を控除した金額が400万円以上600万円未満の人	基準額×1.8	136,100
第11段階	本人が市民税課税で、前年の合計所得金額から特別控除額を控除した金額が600万円以上800万円未満の人	基準額×1.9	143,700
第12段階	本人が市民税課税で、前年の合計所得金額から特別控除額を控除した金額が800万円以上の人	基準額×2.0	151,200

(2) 第1号被保険者数

年 度	30	元	2	3	4
第1号被保険者	14,568	14,582	14,567	14,470	14,268
65歳以上75歳未満	6,392	6,340	6,391	6,257	5,989
75歳以上	8,176	8,242	8,176	8,213	8,279
外国人被保険者(再掲)	4	4	4	4	2
住所地特例被保険者(再掲)	27	30	30	33	39

(3) 調定額及び収納状況

区 分		30	元	2	3	4	
現 年 分	特別徴収	調定額(円)	927,565,300	909,473,200	896,341,100	964,795,600	957,030,400
		収納額(円)	927,565,300	909,473,200	896,341,100	964,795,600	957,247,000
		収納率(%)	100.0	100.0	100.0	100.0	100.0
	普通徴収	調定額(円)	81,133,500	86,990,600	84,177,400	80,597,300	80,288,800
		収納額(円)	77,382,600	83,237,800	80,392,700	76,621,850	77,407,600
		収納率(%)	95.4	95.7	95.5	95.1	96.4
滞 納 分	普通徴収	調定額(円)	8,111,650	7,236,750	6,951,200	6,855,750	7,127,335
		収納額(円)	2,121,200	1,577,950	1,683,750	1,745,765	1,923,285
		収納率(%)	26.2	21.8	24.2	25.5	27.0
合 計	調定額(円)	1,016,810,450	1,003,700,550	987,469,700	1,052,248,650	1,044,446,535	
	収納額(円)	1,007,069,100	994,288,950	978,417,550	1,043,163,215	1,036,577,885	
	収納率(%)	99.0	99.1	99.1	99.1	99.2	

(4) 督促状発送件数

年 度	30	元	2	3	4
件 数(件)	919	1,002	923	774	694

(5) 督促手数料・延滞金

区 分		年度		30		元		2		3		4	
		件数	金額	件数	金額	件数	金額	件数	金額	件数	金額		
督 促 手 数 料	現年賦課分	件	円	件	円	件	円	件	円	件	円	件	円
		536	26,800	583	29,150	518	25,900	419	20,950	413	20,650		
	滞納繰越分	184	9,200	122	6,100	156	7,800	142	7,100	127	6,350		
	合 計	720	36,000	705	35,250	674	33,700	561	28,050	540	27,000		
延 滞 金	現年賦課分	件	円	件	円	件	円	件	円	件	円	件	円
		4	4,500	0	0	0	0	1	1,000	2	2,200		
	滞納繰越分	55	105,900	36	69,550	51	84,350	27	55,500	77	159,000		
	合 計	59	110,400	36	69,550	51	84,350	28	56,500	79	161,200		

(6) 不納欠損状況

年 度	30	元	2	3	4
件 数(件)	260	255	214	198	203
欠損額(円)	2,497,900	2,460,400	2,210,900	1,903,800	2,112,500

10. 後期高齢者医療保険料

保険料率

年度	区分	均等割額	所得割額
		(円)	(%)
平成26.27年度		46,300	9.15
平成28.29年度		49,200	9.87
平成30.31年度		46,600	9.17
令和2.3年度		46,600	9.17
令和4.5年度		47,500	9.50

(1) 被保険者の状況 (各年度末現在)

区分	年度	30	元	2	3	4
被保険者数	(人)	8,278	8,321	8,248	8,268	8,323
人口比率	(%)	20.5	21.0	21.1	21.4	22.0

(2) 調定額及び収納状況

区分		年度	30	元	2	3	4
現 年 分	特別徴収	調定額(円)	289,039,000	306,680,100	323,606,600	329,503,800	335,208,900
		収納額(円)	289,039,000	306,680,100	323,606,600	329,503,800	335,344,000
		収納率(%)	100.0	100.0	100.0	100.0	100.0
	普通徴収	調定額(円)	130,270,600	131,276,700	130,572,200	133,756,300	145,490,100
		収納額(円)	128,517,000	129,594,150	128,945,700	132,101,200	143,088,250
		収納率(%)	98.7	98.7	98.8	98.8	98.3
滞 納 分	普通徴収	調定額(円)	3,135,888	3,137,124	3,537,174	3,117,024	3,151,150
		収納額(円)	1,380,764	1,015,550	1,122,300	710,874	759,800
		収納率(%)	44.0	32.4	31.7	22.8	24.1
合 計	調定額(円)	422,445,488	441,093,924	457,715,974	466,377,124	483,850,150	
	収納額(円)	418,936,764	437,289,800	453,674,600	462,315,874	479,192,050	
	収納率(%)	99.2	99.1	99.1	99.1	99.0	

(3) 督促状発送件数

年度	30	元	2	3	4
件数(件)	686	794	671	632	697

(4) 督促手数料・延滞金

区分		30		元		2		3		4	
		件数	金額	件数	金額	件数	金額	件数	金額	件数	金額
督 促 手 数 料	現年賦課分	448	22,400	538	26,900	474	23,700	461	23,050	466	23,300
	滞納繰越分	94	4,700	71	3,550	121	6,050	83	4,150	59	2,950
	合計	542	27,100	609	30,450	595	29,750	544	27,200	525	26,250
延 滞 金	現年賦課分	0	0	1	1,600	0	0	1	5,800	0	0
	滞納繰越分	9	16,200	10	16,200	8	16,900	12	70,996	5	6,200
	合計	9	16,200	11	17,800	8	16,900	13	76,796	5	6,200

(5) 不納欠損状況

年度	30	元	2	3	4
件数(件)	50	41	59	64	78
欠損額(円)	371,600	266,950	925,850	916,800	1,216,950

11. 税率の変遷

年度		3			4	5	
区分		3			4	5	
市 民 税	個人分	均等割額	H26年度～3,500円(復興増税500円を含む)			同左	同左
		(県民税)	H26年度～2,000円 (森づくり県民税、復興増税各500円を含む)			同左	同左
		所得割(県民税)	10% 比例税率(市民税 6%) (県民税 4%)			同左	同左
	法人分	均等割	資本等区分	従業員数	税率	同左	同左
			50億円超	50人超	3,000千円		
				50人以下	410千円		
			50億円以下 10億円超	50人超	1,750千円		
				50人以下	410千円		
			10億円以下 1億円超	50人超	400千円		
				50人以下	160千円		
1億円以下 1千万円超	50人超		150千円				
	50人以下	130千円					
1千万円以下	50人超	120千円					
	50人以下	50千円					
法人税割	8.4%			同左	同左		
固定 資産税	税率	1.4%			同左	同左	
	免税点	土地30万円, 家屋20万円, 償却150万円			同左	同左	
軽 自 動 車 税	税率	原動機付自転車	50cc以下	2,000円	同左	同左	
			50cc超 90cc以下	2,000円			
			90cc超 125cc以下	2,400円			
			ミニカー	3,700円			
		軽自動車 二輪のもの	3,600円		同左	同左	
		初度登録年月	H27.3.31以前	H27.4.1以降			13年経過
		三輪のもの	3,100円	3,900円			4,600円
		四輪 乗用 自家用	7,200円	10,800円			12,900円
		四輪 乗用 営業用	5,500円	6,900円			8,200円
		四輪 貨物用 自家用	4,000円	5,000円			6,000円
四輪 貨物用 営業用	3,000円	3,800円	4,500円				
小型特殊自動車	農耕用	2,400円					
	その他	5,900円					
	二輪の小型自動車		6,000円				
	被牽引車		3,600円				
市町村 たばこ税 (1,000本 につき)	税率	・従量割 6,122円 (～R3年9月30日) 6,552円 (R3年10月1日～) <旧3級品も同様>			・従量割 6,552円 <旧3級品も同様>	同左	
鉱産税	税率	1.0(価格200万円以下0.7%)			同左	同左	
特別土地 保有税	税率	保有分 1.4%, 取得分 3.0% (H15年度から課税停止)			同左	同左	
	免税点	5,000㎡未満			同左	同左	
入湯税	税率	150円/1人			同左	同左	
都市計画税	税率	0.2%			同左	同左	
国民健康 保険税	所得割	医療分	7.60%		同左	同左	
		支援分	2.30%		同左	同左	
		介護分	2.00%		同左	同左	
	被保険者 均等割	医療分	30,300円		同左	同左	
		支援分	9,200円		同左	同左	
		介護分	10,200円		同左	同左	
	世帯 平等割	医療分	21,300円		同左	同左	
		支援分	6,500円		同左	同左	
介護分		4,800円		同左	同左		

年 度		対 象 車	3				4	5	
区 分	税 率		3輪のもの		1,000円	同左	同左		
軽自動車税 (3輪、4輪以上の車両のグリーン化特例)	75% 軽減	電気自動車・ 天然ガス自動車	4輪 以上の もの	乗用	営業用			1,800円	同左
					自家用	2,700円			
				貨物用	営業用	1,000円			
					自家用	1,300円			
				3輪のもの		2,000円	2,000円		
				50% 軽減	※1 ハイブリッド車・ガソリン車	4輪 以上の もの	乗用	営業用	
	自家用	5,400円	対象外						
	貨物用	営業用	1,900円				対象外		
		自家用	2,500円						
	3輪のもの		3,000円				3,000円		
	25% 軽減	※2 ハイブリッド車・ガソリン車	4輪 以上の もの				乗用	営業用	5,200円
				自家用	8,100円	対象外			
貨物用				営業用	2,900円	対象外			
				自家用	3,800円				

※1:R2・3→乗用 平成17年排出ガス基準75%低減達成車又は平成30年排出ガス基準50%低減達成車
かつ令和2年度燃費基準+30%達成車
→貨物 平成17年排出ガス基準75%低減達成車又は平成30年排出ガス基準50%低減達成車
かつ平成27年度燃費基準+35%達成車
:R4 →乗用営業用 平成17年排出ガス基準75%低減達成車又は平成30年排出ガス基準50%低減達成車
かつ令和2年度燃費基準かつ令和12年度基準90%達成車

※2:R2・3→乗用 平成17年排出ガス基準75%低減達成車又は平成30年排出ガス基準50%低減達成車
かつ令和2年度燃費基準+10%達成車
→貨物 平成17年排出ガス基準75%低減達成車又は平成30年排出ガス基準50%低減達成車
かつ平成27年度燃費基準+15%達成車
:R4 →乗用営業用 平成17年排出ガス基準75%低減達成車又は平成30年排出ガス基準50%低減達成車
かつ令和2年度燃費基準かつ令和12年度基準70%達成車

令和5年度版

市 税 概 要

発 行 令和5年 12 月

編 集 井原市総務部税務課