

令和3年度版

市税概要

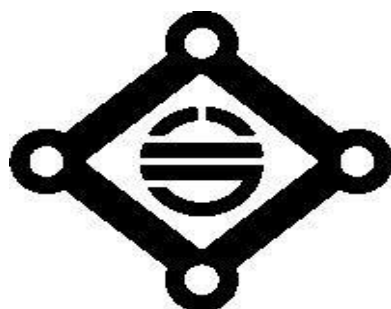

井原市

市 民 憲 章

わたくしたちは、緑の山と小田川の清流に恵まれて豊かに育った井原市民です。

山陽道に沿って、早くから文教が興り、産業の栄えたわたくしたちのまちは、今やたくましい足どりで瀬戸内圏の輝くあすへ大きく前進しています。

わたくしたちは、先人ののこしてくれたこの郷土を、強い自覚と責任をもって、次の世代へ伝えるに足る誇り高い井原市とするために、こぞって力をあわせましょう。

- 1 健康に輝く清潔な町をつくりましょう。
- 1 働くことに喜びをもち生産の意欲あふれる町をつくりましょう。
- 1 お互いの立場を尊び秩序正しい町をつくりましょう。
- 1 こどものしあわせをはぐくみ夢と希望にみちた町をつくりましょう。
- 1 教養を深め文化の香り高い町をつくりましょう。

昭和43年4月1日制定

・市 木 くろまつ

・市 花 さくら

令和3年度版 市税概要

目 次

1. 井原市の概要	
(1) 位置及び面積等	1
(2) 市域の変遷	1
(3) 人口及び世帯数の推移	1
2. 税務行政機構	
(1) 行政機構図	2
(2) 税務機構及び事務分掌	3
(3) 税務職員数	3
(4) 徴税費に関する調べ	4
3. 財 務	
(1) 令和3年度一般会計当初予算	5
(2) 自主財源と依存財源（令和3年度一般会計当初予算）	6
(3) 市税収納状況	7
(4) 年度別決算状況	9
4. 市 税	
(1) 市 民 税	11
(2) 固定資産税	15
(3) 都市計画税	24
(4) 軽自動車税	25
(5) たばこ税	25
(6) 鉱 産 税	25
5. 徴 収 の 状 況	
(1) 不納欠損額	26
(2) 督促手数料	26
(3) 延滞金	27
(4) 財産差押状況	28
(5) 公売の状況	28
6. 口座振替の状況	
(1) 口座振替での納付状況	29
7. 税の証明に関する調べ	
(1) 諸証明の状況	29
8. 国民健康保険税	
(1) 被保険者の状況	30
(2) 調定額及び収納状況	30
(3) 督促状発送件数	30
(4) 督促手数料・延滞金	30
(5) 不納欠損状況	30
9. 介護保険料	
(1) 第1号被保険者保険料	31
(2) 第1号被保険者数	32
(3) 調定額及び収納状況	32
(4) 督促状発送件数	32
(5) 督促手数料・延滞金	32
(6) 不納欠損状況	32
10. 後期高齢者医療保険料	
(1) 被保険者の状況	33
(2) 調定額及び収納状況	33
(3) 督促状発送件数	33
(4) 督促手数料・延滞金	33
(5) 不納欠損状況	33
11. 税 率 の 変 遷	34

1. 井原市の概要

(1) 位置及び面積等

(ア) 位置・面積

位置（市役所東経 133度 27分 / 北緯 34度 35分
 海拔 40.2 m

面積 243.54 km² (H17.3合併前 89.95 km²)

※合併～H25までは 東西 22.62 km (H17.3合併前 9.9 km)
 243.36km² 南北 22.97 km (H17.3合併前 11.5 km)

(イ) 市の位置図

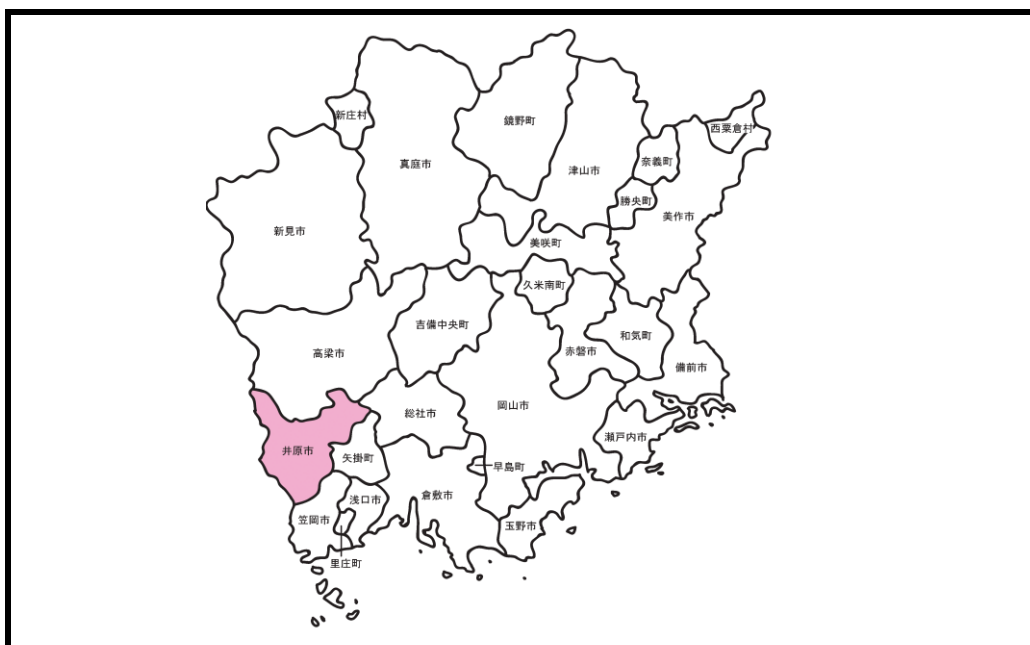

(2) 市域の変遷

- ① 昭和28年4月1日 (1953) 後月郡 井原町、西江原町、高屋町、荏原村、木之子村、
 県主村、青野村、山野上村、小田郡 稲倉村、大江村が
 合併して市制施行
- ② 平成17年3月1日 (2005) 後月郡 芳井町、小田郡 美星町 を編入合併

(3) 人口及び世帯数の推移

(各年3月31日現在)

年	人口	世帯数	人口密度	一世帯 当り人員	備考
	人	戸	人	人	
平成16年(2004)	35,712	12,104	397.0	2.95	H17.3.1 芳井町・美星町 を編入合併
平成17年(2005)	47,056	16,001	193.4	2.94	
平成25年(2013)	43,917	16,765	180.5	2.62	
令和元年(2019)	40,399	16,889	165.9	2.39	
令和2年(2020)	39,672	16,791	162.9	2.36	
令和3年(2021)	39,159	16,786	160.8	2.33	

[住民基本台帳(外国人を含む)による]

2. 税務行政機構

(1) 行政機構図(市長部局)

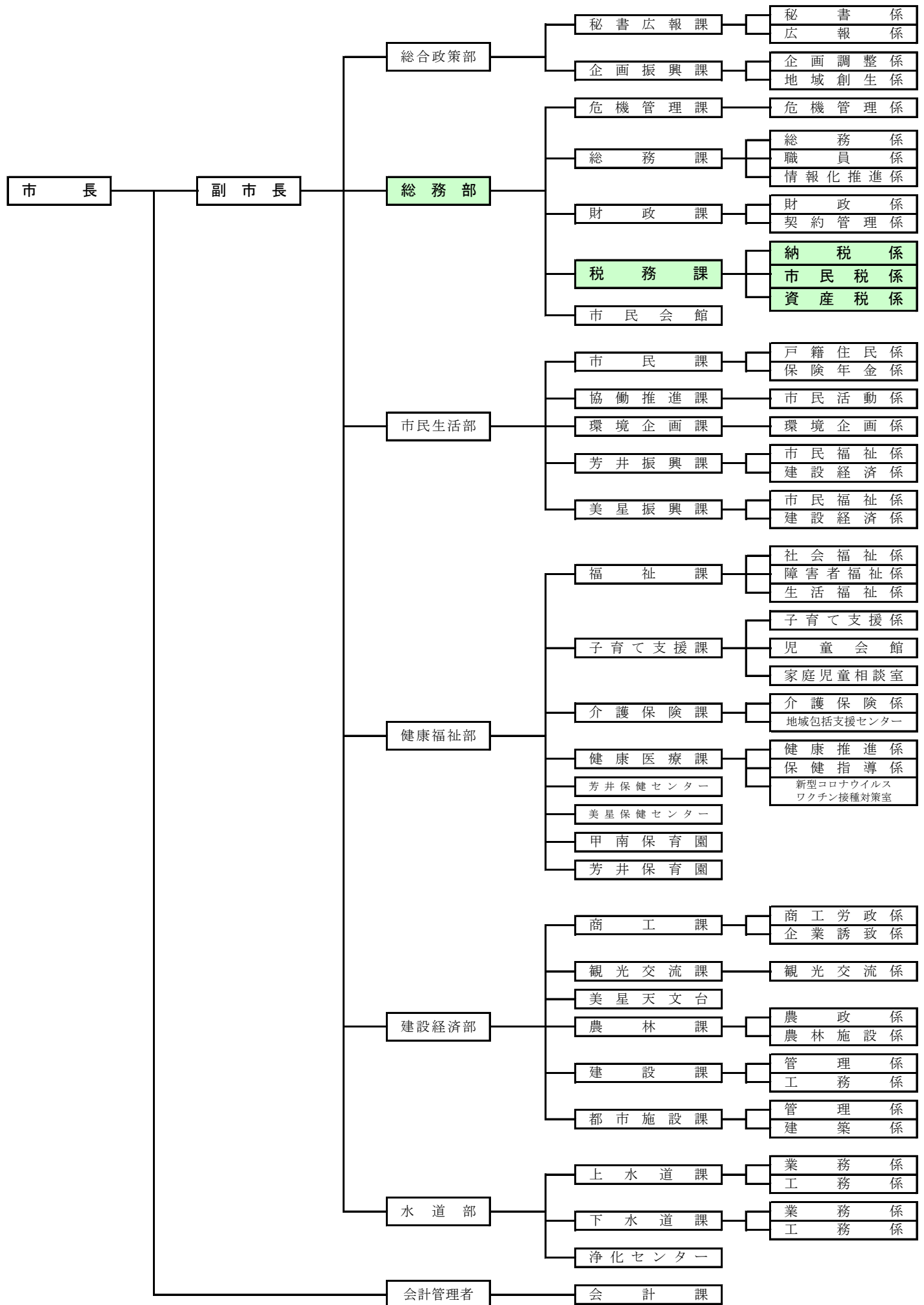

※令和3年4月1日現在

(2) 税務機構及び事務分掌

部 課	係	分 担
総 税 務 課 部 課	納税係	(1) 納税思想の普及啓発に関すること。 (2) 固定資産評価審査委員会に関すること。 (3) 市税等の徴収及び消込に関すること。 (4) 市税の滞納処分及びその停止又は換価猶予に関すること。 (5) 税の徴収及び滞納処分の嘱託並びに受託に関すること。 (6) 介護保険料の徴収に関すること。 (7) 後期高齢者医療保険料の徴収に関すること。 (8) 原動機付自転車及び小型特殊自動車の標識に関すること。 (9) 軽自動車税の賦課及び減免に関すること。 (10) 自動車及び原動機付自転車の臨時運行許可に関すること。 (11) 市税の過誤納金の還付に関すること。 (12) 市税の証明に関すること。 (13) 課内の庶務及び他の係の主管に属しないこと。
	市民税係	(1) 市民所得の調査並びに市民税及び国民健康保険税の賦課並びに減免に関すること。 (2) 介護保険料の賦課及び減免に関すること。 (3) 後期高齢者医療保険料に関すること。 (4) 国民健康保険税、介護保険料及び後期高齢者医療保険料の過誤納金の還付に関すること。 (5) 法人市民税の申告指導及び賦課に関すること。
	資産税係	(1) 土地、家屋及び償却資産の調査並びに評価に関すること。 (2) 固定資産税及び都市計画税の賦課並びに減免に関すること。 (3) 土地、家屋及び償却資産に関する台帳(地籍簿及び地積図を含む。)の整理保管及び閲覧又は縦覧に関すること。

(3) 税務職員数

(ア) 現状の人員構成

(単位：人)

課名	課長	係名	収納主幹 課長補佐	主幹 係長	主査 主任	主任 主事	主事	主事補	計
税務課	1								1
		納税係	1			1	5	1	8
		市民税係		2	3	1	1	1	8
		資産税係		1		2	4	1	8
計	1		1	3	3	4	10	3	25

※令和3年4月1日現在

(イ) 職員数の推移

(単位：人)

区 分	年 度						
	28	29	30	元	2	3	
市 職 員 数	551	562	560	555	547	562	
市長部局職員数(A)	277	280	275	271	257	262	
税務職員数(B)	25	25	25	25	25	25	
税務職員割合 B ÷ A (%)	9.0%	8.9%	9.1%	9.2%	9.7%	9.5%	
税務職員1人当り人口	1,676	1,658	1,637	1,616	1,587	1,566	

※各年度4月1日現在

(4) 徴税费に関する調べ

区 分		年 度					
		2 7	2 8	2 9	3 0	元	2
税 収 入 額	市 税 ①	千円 4,551,962	千円 4,601,293	千円 4,666,822	千円 4,753,681	千円 4,682,972	千円 4,600,312
	個 人 県 民 税	1,084,811	1,065,460	1,082,864	1,156,983	1,132,933	1,124,490
	合 計 ②	5,636,773	5,666,753	5,749,686	5,910,664	5,815,905	5,724,802
徴 税 額	人 件 費 ③	162,879	155,895	170,428	165,593	164,068	163,227
	物 件 費	8,689	11,073	9,745	9,467	9,429	6,099
	諸 費	44,510	46,796	23,945	21,899	50,902	18,118
	合 計 ④	216,078	213,764	204,118	196,959	224,399	187,444
県 民 税 徴 収 取 扱 費	新制度（納税義務者数 等）による金額	66,994	65,367	65,930	66,444	66,613	66,176
	旧制度による金額	79	89	90	55	24	29
	特 例 還 付 金 準 相 当 額 を 基 準 に し た 金 額						
	合 計 ⑤	67,073	65,456	66,020	66,499	66,637	66,205
④ - ⑤ ⑥		149,005	148,308	138,098	130,460	157,762	121,239
税 収 入 額 に 対 す る 徴 税 費 の 割 合	④ / ②	% 3.8	% 3.8	% 3.6	% 3.3	% 3.9	% 3.3
	⑥ / ①	3.3	3.2	3.0	2.7	3.4	2.6
徴 税 職 員 数 4月1日現在	吏 員	人 25	人 25	人 25	人 25	人 25	人 25
	その他の職員	1	1	1	1	1	1
	合 計 ⑦	26	26	26	26	26	26
職 員 一 人 当 た り の 人 件 費 ③ / ⑦		千円 6,265	千円 5,996	千円 6,555	千円 6,369	千円 6,310	千円 6,278

3. 財 務

(1) 令和3年度一般会計当初予算

歳 入			歳 出		
款	予 算 額	構成比	款	予 算 額	構成比
	千円	%		千円	%
市 税	4,247,808	19.5	議 会 費	195,899	0.9
地 方 譲 与 税	259,060	1.2	総 務 費	2,908,604	13.3
利 子 割 交 付 金	2,600	0.0	民 生 費	6,140,795	28.2
配 当 割 交 付 金	15,100	0.1	衛 生 費	3,101,788	14.2
株 式 等 譲 渡 所 得 割 交 付 金	11,300	0.0	労 働 費	42,460	0.2
法 人 事 業 税 交 付 金	48,700	0.2	農 林 水 産 業 費	471,157	2.2
地 方 消 費 税 交 付 金	867,800	4.0	商 工 費	811,814	3.7
ゴ ル フ 場 利 用 税 交 付 金	23,900	0.1	土 木 費	2,120,059	9.7
自 動 車 取 得 税 交 付 金	0	0.0	消 防 費	894,166	4.1
環 境 性 能 割 交 付 金	20,000	0.1	教 育 費	3,075,299	14.1
地 方 特 例 交 付 金	39,000	0.2	災 害 復 旧 費	35,555	0.2
地 方 交 付 税	7,200,000	33.0	公 債 費	1,977,404	9.1
交 通 安 全 対 策 特 別 交 付 金	4,600	0.0	諸 支 出 金	0	0.0
分 担 金 及 び 負 担 金	6,406	0.0	予 備 費	30,000	0.1
使 用 料 及 び 手 数 料	234,388	1.1			
国 庫 支 出 金	2,189,407	10.0			
県 支 出 金	1,152,514	5.3			
財 産 収 入	56,889	0.3			
寄 附 金	35,550	0.2			
繰 入 金	2,167,982	9.9			
繰 越 金	2,000	0.0			
諸 収 入	211,996	1.0			
市 債	3,008,000	13.8			
歳 入 合 計	21,805,000	100.0	歳 出 合 計	21,805,000	100.0

(2) 自主財源と依存財源（令和3年度一般会計当初予算）

自主財源			依存財源		
款別	金額	構成比	款別	金額	構成比
	千円	%		千円	%
市税	4,247,808	61.0	地方譲与税	259,060	1.7
分担金及び負担金	6,406	0.1	利子割交付金	2,600	0.0
使用料及び手数料	234,388	3.4	配当割交付金	15,100	0.1
財産収入	56,889	0.8	株式等譲渡所得割交付金	11,300	0.1
寄附金	35,550	0.5	法人事業税交付金	48,700	0.3
繰入金	2,167,982	31.1	地方消費税交付金	867,800	5.8
繰越金	2,000	0.0	ゴルフ場利用税交付金	23,900	0.2
諸収入	211,996	3.1	自動車取得税交付金	0	0.0
			環境性能割交付金	20,000	0.1
			地方特例交付金	39,000	0.3
			地方交付税	7,200,000	48.5
			交通安全対策特別交付金	4,600	0.0
			国庫支出金	2,189,407	14.8
			県支出金	1,152,514	7.8
			市債	3,008,000	20.3
小計	6,963,019	100.0	小計	14,841,981	100.0
割合	(前年度36.6%)	31.9	割合		68.1
歳入合計				21,805,000	100.0

(3) 市税収納状況

税目	28			29			30			元			2		
	年度	区分		年度	区分		年度	区分		年度	区分		年度	区分	
	調定額	収納額	収納率	調定額	収納額	収納率	調定額	収納額	収納率	調定額	収納額	収納率	調定額	収納額	収納率
市民税	千円 2,044,909	千円 2,030,146	% 99.3	千円 2,086,149	千円 2,072,250	% 99.3	千円 2,226,238	千円 2,210,300	% 99.3	千円 2,114,135	千円 2,096,347	% 99.2	千円 1,995,554	千円 1,983,017	% 99.4
個人市民税	1,622,544	1,608,771	99.2	1,647,648	1,634,608	99.2	1,761,077	1,745,859	99.1	1,726,555	1,709,964	99.0	1,708,346	1,697,318	99.4
法人市民税	422,365	421,375	99.8	438,501	437,642	99.8	465,161	464,441	99.8	387,580	386,383	99.7	287,208	285,699	99.5
固定資産税	2,050,529	2,021,032	98.6	2,081,185	2,053,259	98.7	2,023,419	1,996,961	98.7	2,069,635	2,044,507	98.8	2,091,414	2,066,261	98.8
土地・家屋・償却	2,048,294	2,018,797	98.6	2,079,076	2,051,150	98.7	2,021,321	1,994,863	98.7	2,067,547	2,042,419	98.8	2,089,319	2,064,166	98.8
交付金	2,235	2,235	100.0	2,109	2,109	100.0	2,098	2,098	100.0	2,088	2,088	100.0	2,095	2,095	100.0
軽自動車税	145,318	141,854	97.6	149,685	146,595	97.9	153,246	150,001	97.9	158,753	155,450	97.9	165,595	163,005	98.4
種別割	145,318	141,854	97.6	149,685	146,595	97.9	153,246	150,001	97.9	157,543	154,240	97.9	160,072	157,482	98.4
環境性能割										1,210	1,210	100.0	5,523	5,523	100.0
たばこ税	215,063	215,063	100.0	201,053	201,053	100.0	202,625	202,625	100.0	199,878	199,878	100.0	193,522	193,522	100.0
入湯税	0	0	-	0	0	-	0	0	-	0	0	-	0	0	-
鉱産税	1,449	1,449	100.0	1,107	1,107	100.0	944	944	100.0	926	926	100.0	738	738	100.0
特別土地保有税	0	0	-	0	0	-	0	0	-	0	0	-	0	0	-
都市計画税	155,450	153,211	98.6	156,584	154,481	98.7	152,004	150,015	98.7	152,892	151,034	98.8	154,561	152,700	98.8
現年度分計	4,612,718	4,562,755	98.9	4,675,763	4,628,745	99.0	4,758,476	4,710,846	99.0	4,696,219	4,648,142	99.0	4,601,384	4,559,243	99.1
滞納繰越分	328,480	38,538	11.7	325,597	38,077	11.7	314,246	42,587	13.6	292,970	34,830	11.9	269,333	41,069	15.2
合計	4,941,198	4,601,293	93.1	5,001,360	4,666,822	93.3	5,072,722	4,753,433	93.7	4,989,189	4,682,972	93.9	4,870,717	4,600,312	94.4

現年分市税収納率の推移(図表)

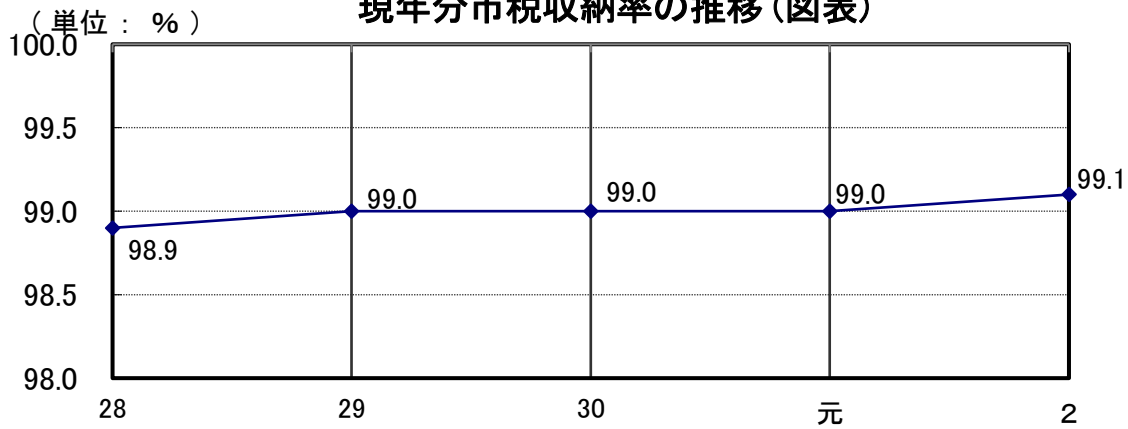

年度	28	29	30	元	2	前年比
収納率	98.9%	99.0%	99.0%	99.0%	99.1%	±0.1%

滞納分市税収納率の推移(図表)

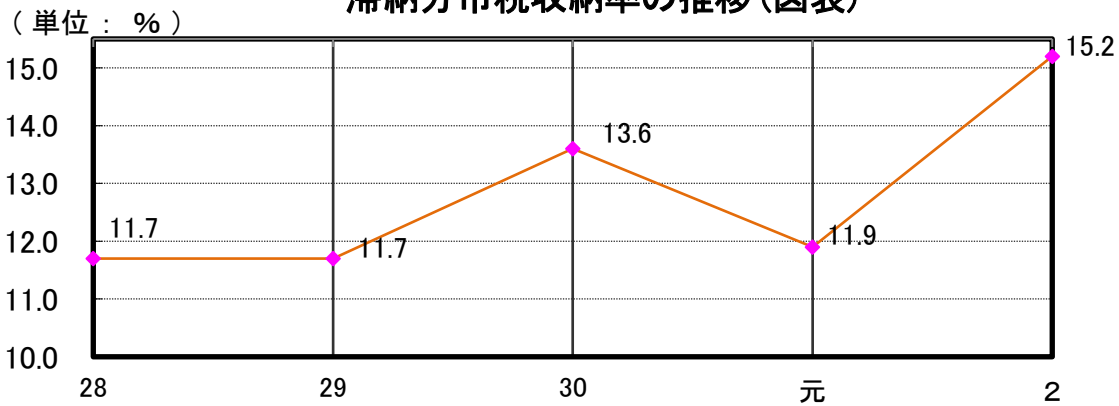

年度	28	29	30	元	2	前年比
収納率	11.7%	11.7%	13.6%	11.9%	15.2%	3.3%

現年分 税目別 収納率の推移(図表)

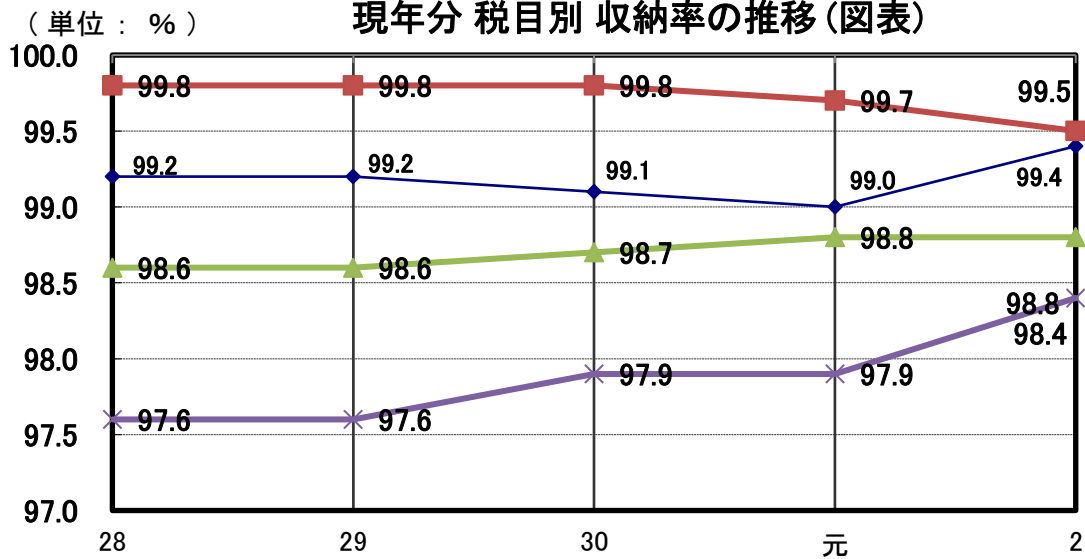

年度	28	29	30	元	2	前年比
個人市民税	99.2%	99.2%	99.1%	99.0%	99.4%	0.4%
法人市民税	99.8%	99.8%	99.8%	99.7%	99.5%	-0.2%
固定資産税	98.6%	98.6%	98.7%	98.8%	98.8%	0%
軽自動車税	97.6%	97.6%	97.9%	97.9%	98.4%	0.5%

(4) 年度別決算状況
(ア) 歳入

年度 区分 款別	28			29			30			元			2		
	決算額 千円	構成比 %	対前年比 %	決算額 千円	構成比 %	対前年比 %	決算額 千円	構成比 %	対前年比 %	決算額 千円	構成比 %	対前年比 %	決算額 千円	構成比 %	対前年比 %
市	4,601,293	22.9	101.1	4,666,822	23.7	101.4	4,753,681	22.3	101.9	4,682,972	22.0	98.5	4,600,312	15.9	98.2
地方譲与税	250,807	1.3	99.0	249,862	1.3	99.6	252,090	1.2	100.9	254,261	1.2	100.9	256,148	0.9	100.7
利子割交付金	5,062	0.0	47.3	9,987	0.1	197.3	9,525	0.0	95.4	4,933	0.0	51.8	4,770	0.0	96.7
配当割交付金	18,103	0.1	56.5	25,942	0.1	143.3	19,712	0.1	76.0	20,353	0.1	103.3	23,896	0.1	117.4
株式等譲渡所得割交付金	11,909	0.1	40.9	24,941	0.1	209.4	15,943	0.1	63.9	12,482	0.1	78.3	21,062	0.1	168.7
法人事業税交付金	—	—	—	—	—	—	—	—	—	—	—	—	38,837	0.1	—
地方消費税交付金	699,717	3.5	87.8	723,965	3.7	103.5	738,982	3.5	102.1	702,840	3.3	95.1	863,274	3.0	122.8
ゴルフ場利用税交付金	27,682	0.1	102.5	24,445	0.1	88.3	23,091	0.1	94.5	24,821	0.1	107.5	25,449	0.1	102.5
特別地方消費税交付金	—	—	—	—	—	—	—	—	—	—	—	—	—	—	—
自動車取得税交付金	51,779	0.3	118.7	64,773	0.3	125.1	73,678	0.3	113.7	36,777	0.2	49.9	—	—	—
環境性能割交付金	—	—	—	—	—	—	—	—	—	10,377	0.1	—	20,759	0.1	200.0
地方特例交付金	17,816	0.1	107.2	19,456	0.1	109.2	22,865	0.1	117.5	77,007	0.4	336.8	39,049	0.1	50.7
地方交付税	7,693,846	38.4	96.3	7,350,771	37.3	95.5	7,474,642	35.1	101.7	7,165,545	33.7	95.9	7,274,854	25.2	101.5
交通安全対策特別交付金	6,152	0.0	92.0	5,560	0.0	90.4	4,876	0.0	87.7	4,541	0.0	93.1	4,753	0.0	104.7
分担金及び負担金	154,417	0.8	79.6	159,577	0.8	103.3	158,892	0.8	99.6	87,620	0.4	55.1	18,689	0.1	21.3
使用料及び手数料	299,993	1.5	96.5	290,861	1.5	97.0	284,341	1.3	97.8	266,343	1.3	93.7	223,756	0.8	84.0
国庫支出金	1,977,966	9.9	100.5	2,123,464	10.8	107.4	2,158,845	10.1	101.7	2,562,793	12.1	118.7	7,362,360	25.4	287.3
県支出金	1,242,002	6.2	114.3	1,120,203	5.7	90.2	1,213,158	5.7	108.3	1,279,448	6.0	105.5	2,375,247	8.2	185.6
財産収入	62,329	0.3	85.1	104,042	0.5	166.9	132,457	0.6	127.3	69,775	0.3	52.7	87,677	0.3	125.7
寄附金	18,527	0.1	129.4	20,884	0.1	112.7	48,590	0.2	232.7	32,635	0.2	67.2	242,673	0.8	743.6
繰入金	428,338	2.1	191.0	594,567	3.0	138.8	1,316,459	6.2	221.4	677,478	3.2	51.5	1,381,584	4.8	203.9
繰越金	690,589	3.5	133.4	395,676	2.0	57.3	125,283	0.6	31.7	517,957	2.4	413.4	124,829	0.4	24.1
諸収入	351,390	1.8	103.1	496,037	2.5	141.2	418,647	2.0	84.4	429,897	2.0	102.7	638,733	2.2	148.6
市債	1,395,976	7.0	82.6	1,254,110	6.3	89.8	2,070,654	9.7	165.1	2,319,394	10.9	112.0	3,288,803	11.4	141.8
合計	20,005,693	100.0	99.1	19,725,945	100.0	98.6	21,316,411	100.0	108.1	21,240,249	100.0	99.6	28,917,514	100.0	136.1

(4) 年度別決算状況

(イ) 歳出

款別	28			29			30			元			2		
	決算額 千円	構成比 %	対前年比 %	決算額 千円	構成比 %	対前年比 %	決算額 千円	構成比 %	対前年比 %	決算額 千円	構成比 %	対前年比 %	決算額 千円	構成比 %	対前年比 %
議会	205,606	1.0	89.3	204,810	1.0	99.6	205,675	1.0	100.4	204,772	1.0	99.6	194,495	0.7	95.0
総務費	2,309,965	11.8	94.0	2,158,252	9.8	93.4	1,936,547	9.3	89.7	2,234,161	10.6	115.4	6,884,349	24.0	308.1
(内徴税費)	(215,713)	(1.1)	(99.8)	(204,119.0)	(1.0)	(94.6)	(196,959.0)	(0.9)	(96.5)	(224,399.0)	(1.1)	(113.9)	(192,259.0)	(0.7)	(85.7)
民生費	6,020,187	30.8	100.4	6,136,332	28.6	101.9	5,950,318	28.6	97.0	6,030,281	28.6	101.3	6,201,254	21.6	102.8
衛生費	1,527,987	7.8	75.1	1,538,688	7.8	100.7	1,630,158	7.8	105.9	1,641,947	7.8	100.7	2,699,694	9.4	164.4
労働費	37,432	0.2	99.7	37,131	0.1	99.2	39,848	0.2	107.3	37,630	0.2	94.4	39,372	0.1	104.6
農林水産業費	606,411	3.1	97.8	602,265	3.0	99.3	638,814	3.1	106.1	599,330	2.8	93.8	1,738,428	6.1	290.1
商工費	581,358	3.0	138.2	742,399	5.7	127.7	1,193,460	5.7	160.8	766,151	3.6	64.2	2,084,161	7.3	272.0
土木費	2,178,831	11.1	102.4	2,302,016	10.2	105.7	2,123,960	10.2	92.3	1,894,304	9.0	89.2	2,293,525	8.0	121.1
消防費	851,892	4.3	113.2	1,000,407	4.4	117.4	918,592	4.4	91.8	815,117	3.9	88.7	727,791	2.6	89.3
教育費	2,475,752	12.6	121.7	2,225,485	13.4	89.9	2,804,897	13.5	126.0	3,618,172	17.1	129.0	3,675,085	12.8	101.6
災害復旧費	95,408	0.5	1,266.4	33,354	3.2	35.0	677,297	3.3	2,030.6	659,339	3.1	97.3	266,834	0.9	40.5
公債費	2,104,565	10.7	96.3	2,017,447	9.8	95.9	2,053,322	9.9	101.8	1,971,534	9.3	96.0	1,870,268	6.5	94.9
諸支出金	614,624	3.1	105.7	602,076	3.0	98.0	625,566	3.0	103.9	642,683	3.0	102.7	0	0.0	0.0
予備費	0	0.0	—	0	0.0	—	0	0.0	—	0	0.0	—	0	0.0	—
合計	19,610,018	100.0	100.6	19,600,662	100.0	100.0	20,798,454	100.0	106.1	21,115,421	100.0	101.5	28,675,256	100.0	135.8

4. 市 税

(1) 市 民 税

(ア) 税 率 (令 和 3 年 度)

区 分	市 民 税	(県 民 税)
均 等 割	3,500 円	(2,000 円)
所 得 割	6 %	(4 %)

◎ 調整控除 (所得税との人的控除額の差調整。合計所得金額が2,500万円以下の場合に下記の区分に応じて適用)

調整控除	合計課税所得が 200万円以下	所得税との人的控除額の差の合計額か、合計課税所得金額のいずれか少ない方の金額の 5%(市民税3%,県民税2%)を所得割額から控除する。
.....	合計課税所得が 200万円超	所得税との人的控除額の差の合計額から、合計課税所得金額から200万円を控除した金額を控除した金額の5%(市民税3%,県民税2%)を所得割額から控除する。

(イ) 個人 の 市 民 税 当 初 調 定 額 等

区 分	年 度			元			3				
	30	2	3	前年比	前年比	前年比	前年比	前年比	前年比		
市 民 税 額	普通徴収	特別徴収	合計	千円	千円	千円	%	千円	千円	千円	%
	12,677	56,070	68,747	99.8	13,028	55,964	100.4	68,492	11,349	68,009	99.3
	308,079	1,370,913	1,678,992	107.9	227,449	1,397,439	96.8	1,615,706	223,248	1,561,321	96.6
合計	320,756	1,426,983	1,747,739	107.6	240,477	1,453,403	96.9	1,684,198	234,597	1,629,330	96.7
納 税 義 務 者 数	普通徴収	特別徴収	合計	人	人	人	%	人	人	人	%
	435	2,143	2,578	99.7	450	2,215	103.4	2,596	263	2,553	98.3
	0	0	0	—	0	0	—	0	0	0	—
均 等 割	2,354	14,710	17,064	99.9	2,375	14,672	99.9	16,973	2,013	16,878	99.4
合 計	2,789	16,853	19,642	99.8	2,825	16,887	100.4	19,569	2,276	19,431	99.3

◎ 特別徴収は6月～5月の調定額

(ウ) 課税所得金額の段階別状況

(各年度7月1日現在)

年度 区分	元			2			3		
	人員	金額	割合	人員	金額	割合	人員	金額	割合
課税標準額	人	千円	%	人	千円	%	人	千円	%
万円									
10万円以下	881	618,107	5.17	853	606,262	5.03	809	631,583	4.79
10～100	6,744	9,382,788	39.56	6,782	9,467,702	39.96	6,854	10,266,842	40.61
100～200	5,202	13,294,597	30.52	5,242	13,424,244	30.88	5,287	14,094,738	31.32
200～300	2,373	9,103,745	13.92	2,317	8,906,182	13.65	2,266	8,939,758	13.43
300～400	994	5,116,556	5.83	934	4,811,928	5.50	906	4,782,624	5.37
400～550	483	3,121,640	2.83	492	3,158,238	2.90	405	2,641,131	2.40
550～700	133	1,065,014	0.78	119	965,165	0.70	115	943,219	0.68
700～1,000	107	1,095,352	0.63	97	994,783	0.57	110	1,140,493	0.65
1,000万円超	130	4,280,900	0.76	137	4,531,482	0.81	126	4,032,131	0.75
計	17,047	47,078,699	100.00	16,973	46,865,986	100.00	16,878	47,472,519	100.00

(エ) 課税所得金額・所得割額等

年度	課税所得金額	対前年伸長率	納税義務者数	納税義務者(所得割)1人当り		人口1人当り		1世帯当り	
				課税所得金額	税額	課税所得金額	税額	課税所得金額	税額
	千円	%	人	千円	円	千円	円	千円	円
30	46,234,652	101.7	19,642	2,709	98,393	1,130	42,717	2,759	104,292
元	47,078,699	101.8	19,712	2,762	95,318	1,165	41,929	2,788	100,295
2	46,865,986	99.5	19,569	2,762	95,193	1,181	42,453	2,791	100,304
3	47,472,519	101.3	19,431	2,813	92,506	1,212	41,608	2,828	97,065

(オ) 個人の市民税所得者区分別課税状況(令和3年度)

区分	均等割のみ納める者		所得割のみ納める者		所得割均等割を納める者		計	
	人員	税額	人員	税額	人員	税額	人員	税額
所得区分	人	千円	人	千円	人	千円	人	千円
給与所得者	1,061	3,714	0	0	13,566	1,378,336	14,627	1,382,050
営業等所得者	135	472	0	0	527	66,493	662	66,965
農業所得者	21	74	0	0	78	11,567	99	11,641
その他の所得者	1,336	4,676	0	0	2,707	163,998	4,043	168,674
計	2,553	8,936	0	0	16,878	1,620,394	19,431	1,629,330

令和3年度 個人の市民税課税状況

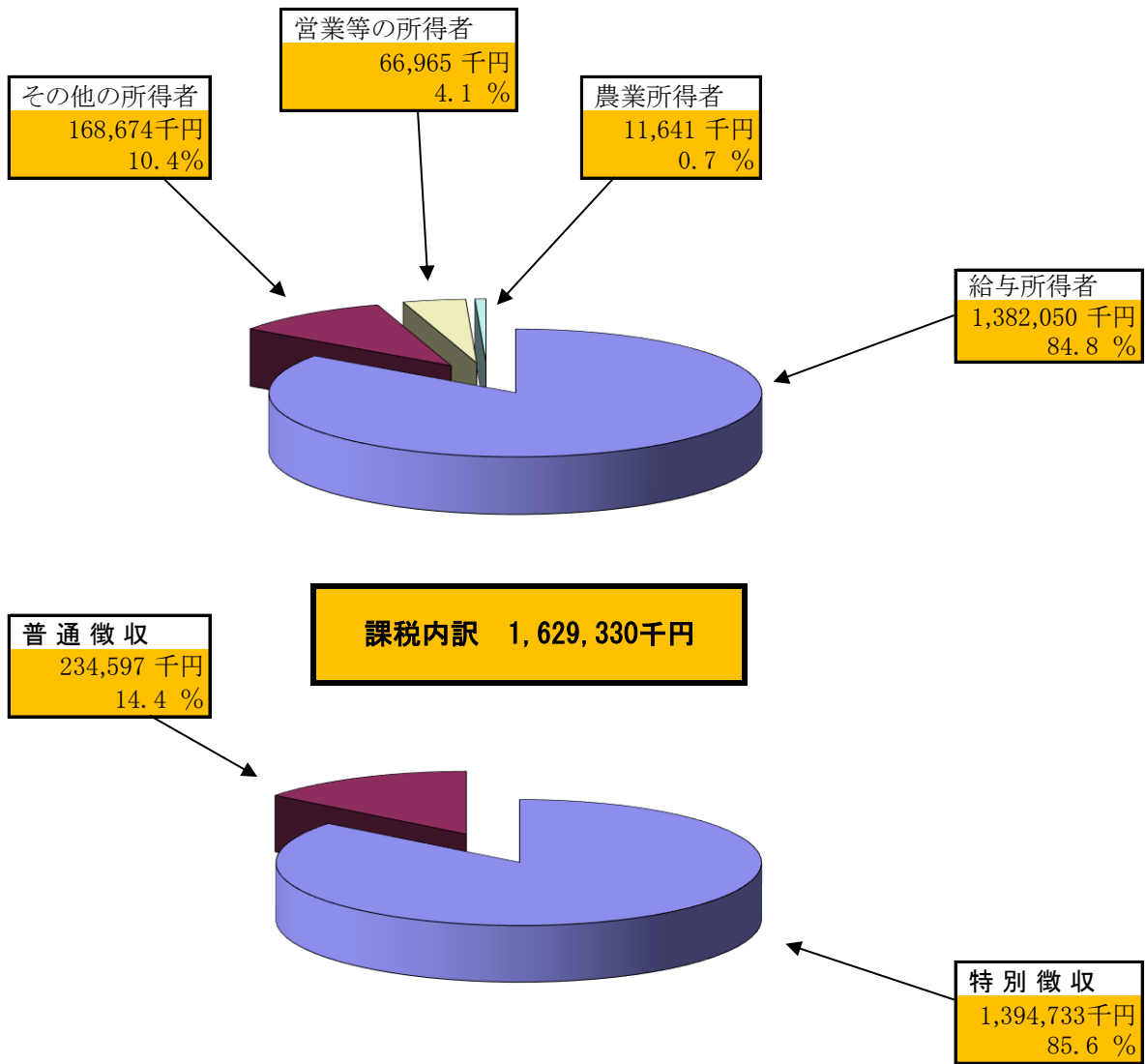

項目	課税内訳(千円)	率(%)	課税内訳(千円)	率(%)
給与所得者	1,382,050	84.8		
その他の所得者	168,674	10.4		
営業等の所得者	66,965	4.1		
農業所得者	11,641	0.7		
特別徴収			1,394,733	85.6
普通徴収			234,597	14.4
合計	1,629,330	100.0	1,629,330	100.0

令和3年7月1日現在

(カ) 法人の市民税

1. 年度末調定額 (現年度分)

区分 年度	法人均等割額		法人税割額		合計	
	調定額	対前年比	調定額	対前年比	調定額	対前年比
	千円		千円		千円	
27	80,591	98.5%	332,787	118.5%	413,378	103.4%
28	86,064	106.8%	325,980	98.0%	412,044	99.7%
29	92,845	107.9%	343,608	105.4%	436,453	105.9%
30	93,524	100.7%	367,236	106.9%	460,760	105.6%
元	93,441	99.9%	290,283	79.0%	383,724	83.3%
2	89,818	96.1%	195,262	67.3%	285,080	74.3%

2. 納税義務者数

(単位：法人)

区分 年度	地方税法第312条第1項第1号に該当する法人	地方税法第312条第1項第2号に該当する法人	地方税法第312条第1項第3号に該当する法人	地方税法第312条第1項第4号に該当する法人	地方税法第312条第1項第5号に該当する法人	地方税法第312条第1項第6号に該当する法人	地方税法第312条第1項第7号に該当する法人	地方税法第312条第1項第8号に該当する法人	地方税法第312条第1項第9号に該当する法人	法人でない 団体等	合計	対前年比
	27	3	3	34	4	17	16	135	9	690	0	911
28	4	3	34	5	15	17	140	9	695	0	922	101.2%
29	6	2	34	3	19	18	134	9	689	0	914	99.1%
30	7	2	36	3	19	19	131	9	689	0	915	100.1%
元	8	1	37	3	21	18	136	9	690	0	923	100.9%
2	8	1	38	3	23	17	136	10	692	0	928	100.5%
3	6	2	40	4	23	18	134	11	692	0	930	100.2%

※ 各年度7月1日現在(市町村税課税状況調)

(2) 固定資産税

(ア) 当初調定額 (現年度分)

年度 区分	29		30		元		2		3		
	調定額	前年比	調定額	前年比	調定額	前年比	調定額	前年比	調定額	前年比	
	千円	%	千円	%	千円	%	千円	%	千円	%	
固定資産税	土地	686,842	97.8	673,851	98.1	660,950	98.1	655,231	99.1	645,793	98.6
	家屋	922,346	102.8	882,315	95.7	896,949	101.7	917,853	102.3	847,489	92.3
	償却資産	467,097	105.4	464,834	99.5	506,946	109.1	506,333	99.9	442,245	87.3
	計	2,076,285	101.6	2,021,000	97.3	2,064,845	102.2	2,079,417	100.7	1,935,527	93.1

(イ) 納税義務者数

年度 区分	29		30		元		2		3		
	義務者数	前年比	義務者数	前年比	義務者数	前年比	義務者数	前年比	義務者数	前年比	
	人・法人	%	人・法人	%	人・法人	%	人・法人	%	人・法人	%	
土地	個人	24,932	99.8	24,909	99.9	24,849	99.8	24,820	99.9	24,843	100.1
	法人	835	102.5	836	100.1	853	102.0	878	102.9	894	101.8
	計	25,767	99.9	25,745	99.9	25,702	99.8	25,698	100.0	25,737	100.2
家屋	個人	19,026	99.7	18,950	99.6	18,867	99.6	18,803	99.7	18,786	99.9
	法人	590	101.9	587	99.5	598	101.9	599	100.2	602	100.5
	計	19,616	99.8	19,537	99.6	19,465	99.6	19,402	99.7	19,388	99.9
償却資産	個人	407	111.5	417	102.5	420	100.7	436	103.8	447	102.5
	法人	829	102.0	836	100.8	843	100.8	868	103.0	891	102.6
	計	1,236	104.9	1,253	101.4	1,263	100.8	1,304	103.2	1,338	102.6
合計	個人	44,365	99.9	44,276	99.8	44,136	99.7	44,059	99.8	44,076	100.0
	法人	2,254	102.1	2,259	100.2	2,294	101.5	2,345	102.2	2,387	101.8
	計	46,619	100.0	46,535	99.8	46,430	99.8	46,404	99.9	46,463	100.1

概要調書

(ウ) 土地に関する概要調査 (令和3年度)

納税義務者数		免税点の額
総数 (A)	法定免税点未満のもの (B)	法定免税点以上のもの (A) - (B)
25,737人	10,507人	300,000円
	15,230人	

区分 地目	面積			決定価格			筆数			単位当たり価格		提示 平均価格 (マ) 円	対比 (ウ)/(マ) %		
	非課税 地積 (イ) m ²	評価 地積 (ロ) m ²	法定免税点 未満のもの (ハ) m ²	法定免税点 以上のもの (ニ) 千円	法定免税点 以上のもの (ヘ) 千円	(ヘ)に係る 課税標準額 千円	非課税 地積 筆数	評価 総筆数 (ト) 筆	法定免税 点未満の もの (チ) 筆	法定免税 点以上の もの (ト)-(チ) 筆	平均価格 (リ) 円/m ²			最高価格 円/m ²	
田	71,757	17,053,306	1,349,559	15,703,747	1,659,419	1,659,143	320	23,444	2,178	21,266	105	214	105	100.0	
畑	623,926	18,842,628	2,266,875	16,575,753	766,020	766,020	510	32,855	4,555	28,300	46	166	46	100.0	
宅	113	54,468	754	53,714	1,222	176,285	1	209	5	204	4,650	22,999	4,650		
宅		3,243,432	244,205	2,999,227	1,035,621	5,492,045		24,519	2,083	22,436	10,480	39,650	10,480		
地		3,606,334	166,617	3,439,717	251,849	8,068,792		19,971	1,251	18,720	6,782	39,650	6,782		
		3,193,062	58,582	3,134,480	75,911	21,837,302		9,656	663	8,993	9,795	39,473	9,795		
計	765,301	10,042,828	469,404	9,573,424	1,363,381	35,398,139	1,844	54,146	3,997	50,149	8,934	39,650	8,934	99.6	
鉱 泉 地															
池 沼	135,273	23,459	7,160	16,299	679	1,563	716	605	383	222	96	228	96		
山 林	11,041,753	113,207,868	15,321,526	97,886,342	253,662	1,637,058	4,518	55,348	11,081	44,267	17	56	17	100.0	
牧 場	473,372	149,278	15,824	133,454	285	2,389	38	110	22	88	18	18	18		
原 野	384,510	6,644,375	1,316,755	5,327,620	19,788	79,864	1,124	17,094	3,459	13,635	15	56	15		
雑 種 地	19,248	864,651	903	863,748	705	438,591	13	1,125	4	1,121	780	780	780		
	3,671	102,649	0	102,649	0	54,661	29	924	0	924	2,347	6,859	2,347		
	898,915	3,935,861	332,744	3,603,117	68,799	6,056,738	2,215	8,774	1,208	7,566	2,208	31,393	2,208		
計	921,834	4,903,161	333,647	4,569,514	69,504	6,549,990	2,257	10,823	1,212	9,611	1,959	31,393	1,959		
そ の 他	47,672,168						92,163								
合 計	62,090,007	170,950,426	21,081,539	149,868,887	1,943,927	46,401,023	103,491	194,713	26,893	167,820	611		611		

令和3年度 地目別評価総地積の構成比

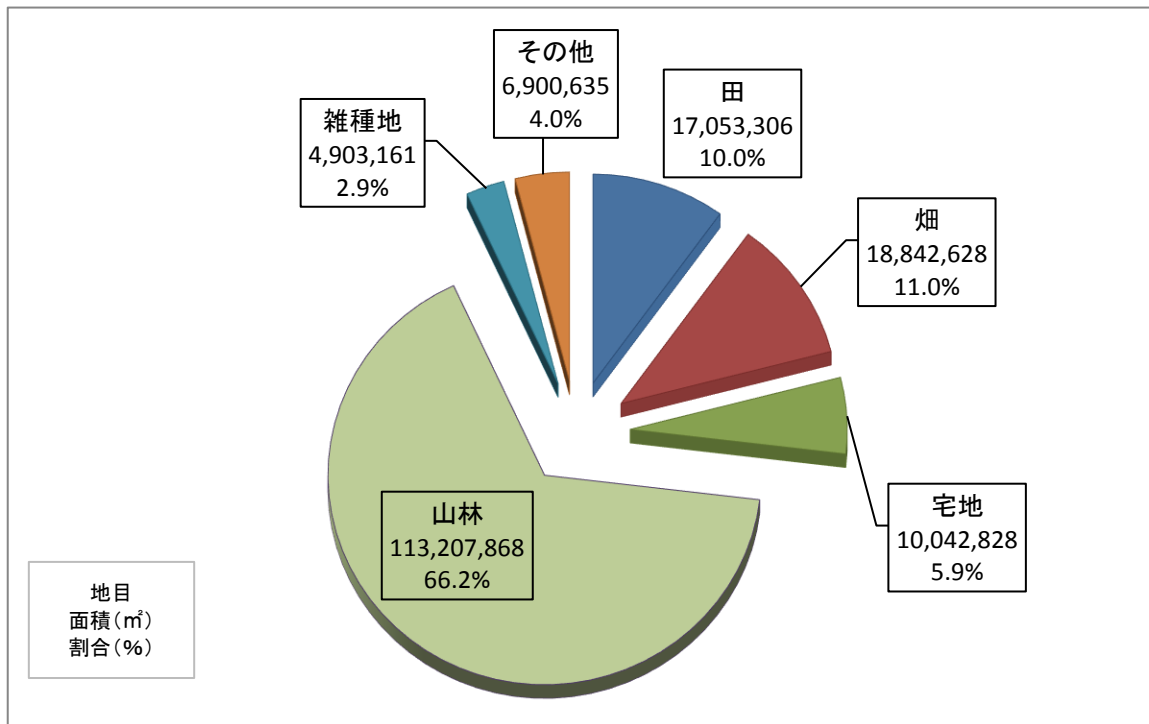

評価総地積 170,950,426 m²

令和3年度 地目別課税標準額の構成比 (免税点以上のもの)

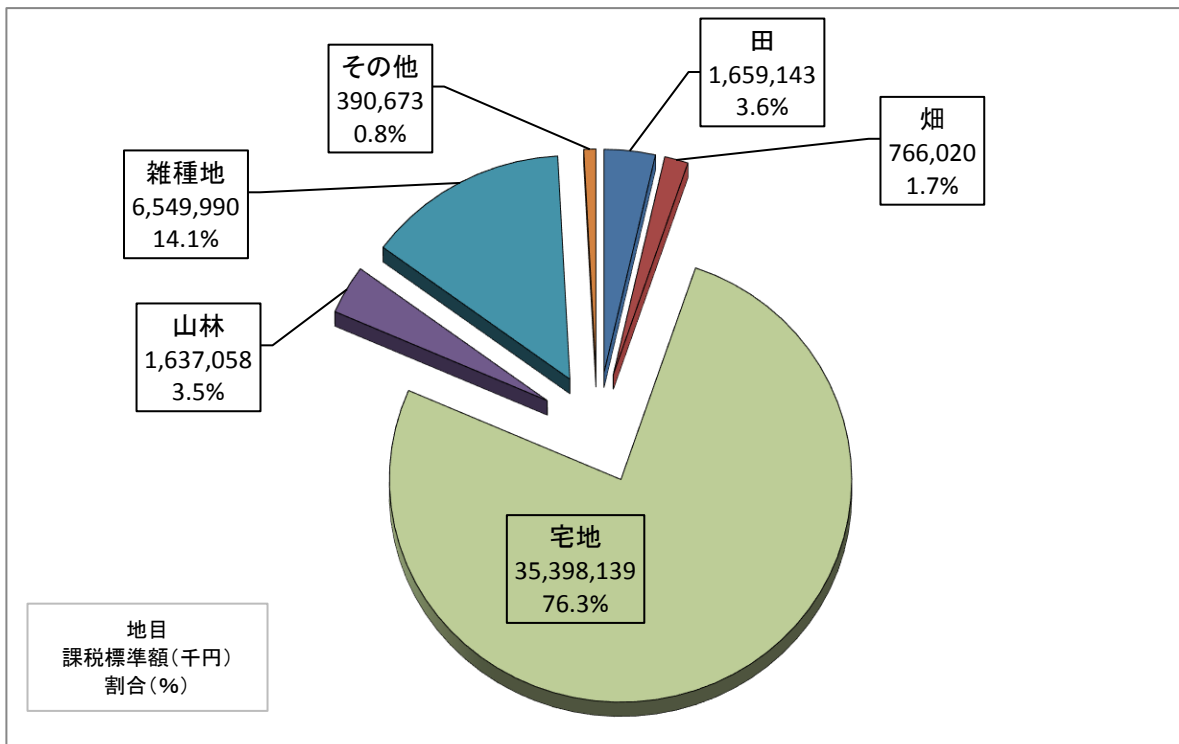

総課税標準額 46,401,023 千円

(エ) 土地の地目別筆数、面積、決定価格、課税標準額の推移(法定免税点以上のもの)

区 分		年 度		29	30	元	2	3
納税義務者数 (人)	総数		25,767	25,745	25,702	25,698	25,737	
	法定免税点未満のもの		10,381	10,419	10,405	10,425	10,507	
	法定免税点以上のもの		15,386	15,326	15,297	15,273	15,230	
筆 数 (筆)	田		21,976	21,839	21,484	21,410	21,266	
	畑		28,925	28,811	28,587	28,495	28,300	
	宅地		49,821	49,673	49,660	49,667	50,149	
	山林		44,473	44,378	44,308	44,327	44,267	
	雑種地		8,706	8,975	9,316	9,338	9,611	
	その他		14,362	14,355	14,321	14,307	14,227	
	計		168,263	168,031	167,676	167,544	167,820	
面 積 (㎡)	田		16,139,864	16,053,807	15,780,396	15,764,363	15,703,747	
	畑		16,915,275	16,831,700	16,701,513	16,652,031	16,575,753	
	宅地		9,538,690	9,531,397	9,523,444	9,542,989	9,573,424	
	山林		98,356,495	98,238,524	98,161,183	97,984,898	97,886,342	
	雑種地		3,989,403	4,155,287	4,410,147	4,426,374	4,569,514	
	その他		5,611,982	5,608,841	5,619,218	5,592,430	5,560,107	
	計		150,551,709	150,419,556	150,195,901	149,963,085	149,868,887	
決定価格 (千円)	田		1,704,910	1,697,034	1,670,764	1,667,612	1,659,419	
	畑		779,922	776,596	771,777	769,728	766,020	
	宅地		95,493,784	93,433,717	91,510,187	90,054,397	88,360,608	
	山林		1,645,108	1,643,202	1,641,978	1,639,151	1,637,058	
	雑種地		9,350,520	9,265,793	9,138,693	9,390,182	9,537,299	
	その他		577,242	612,593	687,943	637,282	522,746	
	計		109,551,486	107,428,935	105,421,342	104,158,352	102,483,150	
課税標準額 (千円)	田		1,704,910	1,696,930	1,670,401	1,667,233	1,659,143	
	畑		779,922	776,596	771,777	769,728	766,020	
	宅地		38,512,938	37,606,557	36,743,546	36,189,636	35,398,139	
	山林		1,645,108	1,643,202	1,641,978	1,639,139	1,637,058	
	雑種地		6,445,804	6,389,420	6,303,753	6,480,583	6,549,990	
	その他		429,193	453,727	506,521	470,981	390,673	
	計		49,517,875	48,566,432	47,637,976	47,217,300	46,401,023	

(オ) 家屋に関する概要調書

免税点の額		200,000円						
区 分		年 度						
		29	30	元	2	3		
納税義務者数 (人)	総数	19,616	19,537	19,465	19,402	19,388		
	法定免税点未満のもの	4,597	4,540	4,464	4,386	4,397		
	法定免税点以上のもの	15,019	14,997	15,001	15,016	14,991		
棟 数 (棟)	木造	総数	33,753	33,632	33,516	33,412	33,376	
		法定免税点未満のもの	8,166	8,033	7,904	7,762	7,710	
		法定免税点以上のもの	25,587	25,599	25,612	25,650	25,666	
	非木造	総数	6,526	6,528	6,529	6,528	6,520	
		法定免税点未満のもの	333	336	333	325	524	
		法定免税点以上のもの	6,193	6,192	6,196	6,203	5,996	
	計	総数	40,279	40,160	40,045	39,940	39,896	
		法定免税点未満のもの	8,499	8,369	8,237	8,087	8,234	
		法定免税点以上のもの	31,780	31,791	31,808	31,853	31,662	
	非課税家屋		260	280	278	278	294	
	床 面 積 (㎡)	木造	総数	2,853,088	2,853,499	2,853,213	2,850,956	2,853,980
			法定免税点未満のもの	436,953	429,664	423,087	415,994	417,320
法定免税点以上のもの			2,416,135	2,423,835	2,430,126	2,434,962	2,436,660	
非木造		総数	1,388,254	1,389,708	1,397,619	1,404,947	1,403,761	
		法定免税点未満のもの	10,908	10,812	10,708	10,490	108,936	
		法定免税点以上のもの	1,377,346	1,378,896	1,386,911	1,394,457	1,294,825	
計		総数	4,241,342	4,243,207	4,250,832	4,255,903	4,257,741	
		法定免税点未満のもの	447,861	440,476	433,795	426,484	526,256	
		法定免税点以上のもの	3,793,481	3,802,731	3,817,037	3,829,419	3,731,485	
非課税家屋		93,896	96,634	67,851	99,821	103,193		
決 定 価 格 (千円)		木造	総数	35,697,024	34,066,813	35,002,015	35,853,724	34,536,947
			法定免税点未満のもの	357,526	353,113	347,769	342,546	429,023
	法定免税点以上のもの		35,339,498	33,713,700	34,654,246	35,511,178	34,107,924	
	非木造	総数	32,430,363	31,118,974	31,674,549	32,415,121	31,073,001	
		法定免税点未満のもの	33,859	33,569	33,200	32,507	1,506,061	
		法定免税点以上のもの	32,396,504	31,085,405	31,641,349	32,382,614	29,566,940	
	計	総数	68,127,387	65,185,787	66,676,564	68,268,845	65,609,948	
		法定免税点未満のもの	391,385	386,682	380,969	375,053	1,935,084	
		法定免税点以上のもの	67,736,002	64,799,105	66,295,595	67,893,792	63,674,864	
	単 位 当 た り 価 格 (円)	木造	総数	12,512	11,939	12,268	12,576	12,101
			法定免税点未満のもの	818	822	822	823	1,028
			法定免税点以上のもの	14,626	13,909	14,260	14,584	13,998
非木造		総数	23,361	22,392	22,663	23,072	22,136	
		法定免税点未満のもの	3,104	3,105	3,100	3,099	13,825	
		法定免税点以上のもの	23,521	22,544	22,814	23,222	22,835	
計		総数	16,063	15,362	15,686	16,041	15,410	
		法定免税点未満のもの	874	878	878	879	3,677	
		法定免税点以上のもの	17,856	17,040	17,368	17,730	17,064	

家屋棟数推移

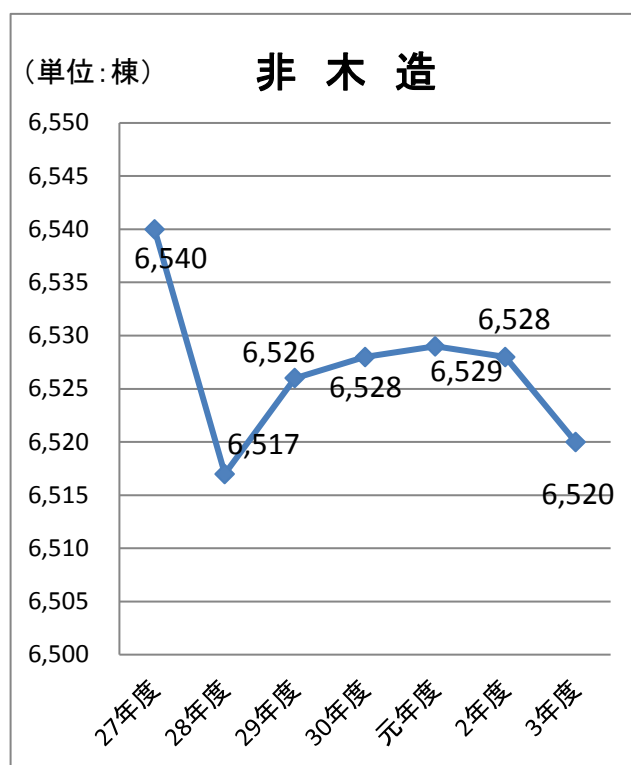
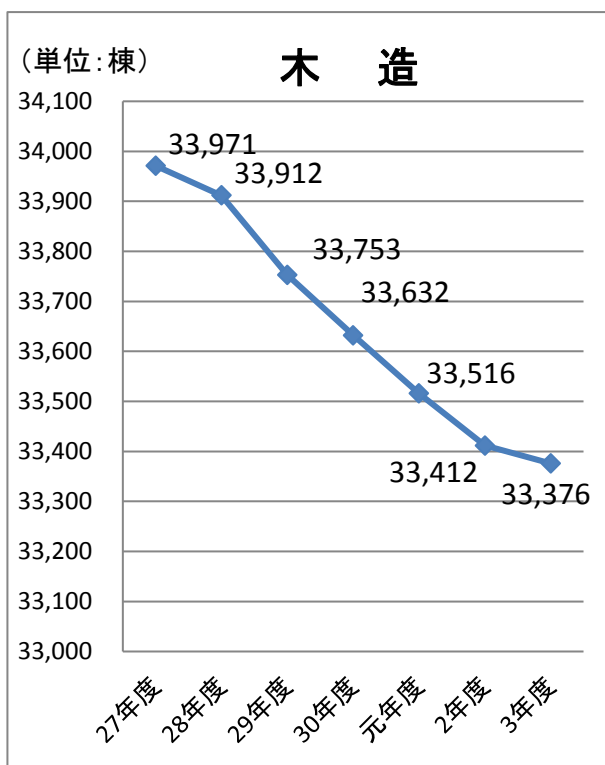

年度	27	28	29	30	元	2	3	
木造	33,971	33,912	33,753	33,632	33,516	33,412	33,376	棟 棟 棟
非木造	6,540	6,517	6,526	6,528	6,529	6,528	6,520	
合計	40,511	40,429	40,279	40,160	40,045	39,940	39,896	

家屋決定価格推移

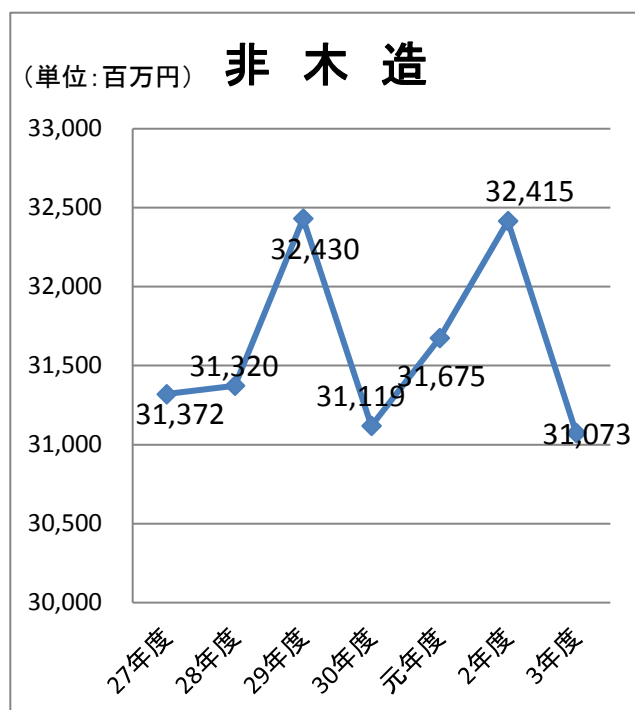

年度	27	28	29	30	元	2	3	
木造	34,027,000	34,864,435	35,697,024	34,066,813	35,002,015	35,853,724	34,536,947	千円
非木造	31,320,165	31,372,480	32,430,363	31,118,974	31,674,549	32,415,121	31,073,001	千円
合計	65,347,165	66,236,915	68,127,387	65,185,787	66,676,564	68,268,845	65,609,948	千円

(カ) 家屋の棟数、床面積、決定価格の推移

家屋の種類		年度	29	30	元	2	3
木 造	専用住宅 共同住宅等 併用住宅 農家住宅	棟数(棟)	15,517	15,537	15,556	15,576	15,619
		床面積(㎡)	1,930,567	1,935,058	1,939,980	1,943,219	1,949,906
		決定価格(千円)	31,409,951	29,935,753	30,841,097	31,668,313	30,407,735
		単位当たり価格(円)	16,270	15,470	15,898	16,297	15,594
	事務所・ 銀行・店舗	棟数(棟)	301	298	295	292	291
		床面積(㎡)	26,965	26,885	26,627	25,986	25,928
		決定価格(千円)	446,515	423,286	420,314	410,153	399,626
		単位当たり価格(円)	16,559	15,744	15,785	15,784	15,413
	工場・倉庫	棟数(棟)	1,173	1,166	1,155	1,135	1,125
		床面積(㎡)	106,793	106,346	105,625	103,997	101,915
		決定価格(千円)	264,834	262,300	262,304	261,004	268,505
		単位当たり価格(円)	2,480	2,466	2,483	2,510	2,635
	付属家 その他	棟数(棟)	16,762	16,631	16,510	16,409	16,341
		床面積(㎡)	788,763	785,210	780,981	777,754	776,231
		決定価格(千円)	3,575,724	3,445,474	3,478,300	3,514,254	3,461,081
		単位当たり価格(円)	4,533	4,388	4,454	4,518	4,459
	合 計	棟数(棟)	33,753	33,632	33,516	33,412	33,376
		床面積(㎡)	2,853,088	2,853,499	2,853,213	2,850,956	2,853,980
		決定価格(千円)	35,697,024	34,066,813	35,002,015	35,853,724	34,536,947
		単位当たり価格(円)	12,512	11,939	12,268	12,576	12,101
非 木 造	住宅・アパート	棟数(棟)	1,497	1,506	1,509	1,507	1,509
		床面積(㎡)	251,540	252,149	252,607	252,552	252,983
		決定価格(千円)	8,036,867	7,842,946	7,914,636	7,995,394	7,831,405
		単位当たり価格(円)	31,951	31,104	31,332	31,658	30,956
	事務所・ 銀行・店舗	棟数(棟)	551	545	545	543	540
		床面積(㎡)	159,587	157,871	158,306	157,639	158,126
		決定価格(千円)	6,852,741	6,594,332	6,580,438	6,561,860	6,373,731
		単位当たり価格(円)	42,940	41,770	41,568	41,626	40,308
	工場・倉庫	棟数(棟)	2,051	2,061	2,067	2,074	2,067
		床面積(㎡)	771,055	774,839	782,323	791,103	789,091
		決定価格(千円)	13,605,960	12,931,890	13,430,272	14,123,555	13,283,073
		単位当たり価格(円)	17,646	16,690	17,167	17,853	16,833
	その他	棟数(棟)	2,427	2,416	2,408	2,404	2,404
		床面積(㎡)	206,072	204,849	204,383	203,653	203,561
		決定価格(千円)	3,934,795	3,749,806	3,749,203	3,734,312	3,584,792
		単位当たり価格(円)	19,094	18,305	18,344	18,337	17,610
	合 計	棟数(棟)	6,526	6,528	6,529	6,528	6,520
		床面積(㎡)	1,388,254	1,389,708	1,397,619	1,404,947	1,403,761
		決定価格(千円)	32,430,363	31,118,974	31,674,549	32,415,121	31,073,001
		単位当たり価格(円)	23,361	22,392	22,663	23,072	22,136

概要調書

(キ) 償却資産に関する概要調書（令和3年度）

納 税 義 務 者 数				
納税義務者	区 分	総 数	法定免税点 未 満 の も の	法定免税点 以 上 の も の
個 人		447 人	231 人	216 人
法 人		891	441	450
計		1,338	672	666

種 類	決 定 価 格	課税標準額	課 税 標 準 額 の 内 訳		免 税 点 の 額	
			課税標準の 特例規定の 適用を受け るもの	左記以外の もの		
市町 村 長 が の 価 格 等 を 決 定 し た も の	構 築 物	千円 4,536,094	千円 4,407,973	千円 124,837	千円 4,283,136	1,500千円
	機 械 及 び 装 置	16,542,390	14,552,025	1,070,140	13,481,885	
	船 舶	3,983	3,796	187	3,609	
	車 両 及 び 運 搬 具	187,179	184,533	2,646	181,887	
	工 具 及 び 備 品	2,749,004	2,650,172	56,858	2,593,314	
	小 計	24,018,650	21,798,499	1,254,668	20,543,831	
法 第 三 百 八 十 九 条 関 係	総 務 大 臣 配 分	14,392,476	10,279,530			
	県 知 事 配 分					
	小 計	14,392,476	10,279,530			
合 計		38,411,126	32,078,029			
同 上 内 訳	市 分 の 額		32,078,029			
	県 分 の 額					

(ク) 償却資産の決定価格、課税標準額の推移

(単位:千円)

区 分		年 度		29	30	元	2	3
		決定価格	課税標準額					
市長が価格等を決定したもの	構築物	決定価格	4,810,336	4,435,032	4,790,509	4,799,035	4,536,094	
		課税標準額	4,793,586	4,417,285	4,761,600	4,773,372	4,407,973	
	機械及び装置	決定価格	16,964,714	17,361,337	18,469,883	18,863,757	16,542,390	
		課税標準額	16,011,152	16,269,355	17,654,216	17,706,392	14,552,025	
	船 舶	決定価格	2,782	2,029	926	5,531	3,983	
		課税標準額	2,782	2,029	926	5,531	3,796	
	車両及び運搬具	決定価格	116,665	109,858	97,749	111,252	187,179	
		課税標準額	116,665	109,858	97,749	111,252	184,533	
	工具、器具及び備品	決定価格	3,355,711	3,067,376	3,685,680	3,487,470	2,749,004	
		課税標準額	3,350,281	3,066,525	3,672,263	3,459,599	2,650,172	
小 計	決定価格	25,250,208	24,975,632	27,044,747	27,267,045	24,018,650		
	課税標準額	24,274,466	23,865,052	26,186,754	26,056,146	21,798,499		
法第三八九条関係	総務大臣が価格等を決定したもの	決定価格	13,913,723	13,773,205	15,361,914	14,845,090	14,392,476	
		課税標準額	10,095,855	10,124,688	10,608,899	10,656,619	10,279,530	
	県知事が価格等を決定したもの	決定価格						
		課税標準額						
	小 計	決定価格	13,913,723	13,773,205	15,361,914	14,845,090	14,392,476	
		課税標準額	10,095,855	10,124,688	10,608,899	10,656,619	10,279,530	
合 計	決定価格	39,163,931	38,748,837	42,406,661	42,112,135	38,411,126		
	課税標準額	34,370,321	33,989,740	36,795,653	36,712,765	32,078,029		

概要調書

(ケ) 土地及び家屋縦覧帳簿の縦覧状況及び課税台帳の閲覧状況

区 分		年 度		29	30	元	2	3
		縦 覧	閲 覧					
土 地 (件)	縦 覧	10	25	16	19	25		
	閲 覧	406	466	421	454	492		
家 屋 (件)	縦 覧	2	8	10	9	14		
	閲 覧	261	278	281	286	315		
償却資産 (件)	縦 覧	—	—	—	—	—		
	閲 覧	9	5	12	17	21		
計 (件)	縦 覧	12	33	26	28	39		
	閲 覧	676	749	714	757	828		
実人数 (人)	縦 覧	10	27	17	20	28		
	閲 覧	201	284	242	250	286		

閲覧:縦覧帳簿の縦覧期間中の数

(コ) 審査申出の状況

(単位：件)

年度 区分	29	30	元	2	3
受理	0	0	0	0	0
却下					
棄却					
修理					

(サ) 国有財産等所在地市町村交付金

(単位：円) (単位：円)

年度 区分	29	30	元	2	3	
交付金	国	255,200	252,100	251,000	250,000	249,000
	県	1,853,800	1,846,100	1,837,200	1,844,500	1,859,100
計	2,109,000	2,098,200	2,088,200	2,094,500	2,108,100	

(3) 都市計画税

(ア) 当初調定額 (現年度分)

年度 区分	29		30		元		2		3	
	調定額	前年比	調定額	前年比	調定額	前年比	調定額	前年比	調定額	前年比
都市 計画 税	土地	千円 %	千円 %	千円 %	千円 %	千円 %	千円 %	千円 %	千円 %	千円 %
	土地	81,302 97.8	79,740 98.1	78,176 98.0	77,466 99.1	76,138 98.3				
	家屋	75,308 104.0	72,378 96.1	74,716 103.2	77,111 103.2	71,102 92.2				
計	156,610 100.7	152,118 97.1	152,892 100.5	154,577 101.1	147,240 95.3					

(イ) 納税義務者数

年度 区分	29		30		元		2		3	
	義務者数	前年比	義務者数	前年比	義務者数	前年比	義務者数	前年比	義務者数	前年比
土 地	個人	人・法人 %	人・法人 %	人・法人 %	人・法人 %	人・法人 %	人・法人 %	人・法人 %	人・法人 %	人・法人 %
	個人	7,309 100.1	7,348 100.5	7,377 100.4	7,382 100.1	7,430 100.7				
	法人	298 104.2	300 100.7	306 102.0	318 103.9	321 100.9				
計	7,607 100.3	7,648 100.5	7,683 100.5	7,700 100.2	7,751 100.7					
家 屋	個人	7,116 99.9	7,121 100.1	7,116 99.9	7,097 99.7	7,133 100.5				
	法人	365 102.5	359 98.4	362 100.8	363 100.3	369 101.7				
	計	7,481 100.0	7,480 100.0	7,478 100.0	7,460 99.8	7,502 100.6				
実 数	個人	9,832 99.9	9,831 100.0	9,813 99.8	9,788 99.7	9,811 100.2				
	法人	452 103.2	450 99.6	458 101.8	469 102.4	476 101.5				
	計	10,284 100.0	10,281 100.0	10,271 99.9	10,257 99.9	10,287 100.3				

概要調査

(4) 軽自動車税

(ア) 調定額及び車種別課税台数

※各年度7月1日現在(市町村税課税状況等の調)

年度 種別		29	30	元	2	3
		千円 149,977	千円 153,246	千円 157,543	千円 160,096	千円 160,096
原動機付 自転車	50cc以下	台 2,524	台 2,400	台 2,302	台 2,201	台 2,079
	90cc以下	289	290	275	277	287
	125cc以下	351	370	400	416	443
	ミニカー	47	47	47	48	52
	小計	3,211	3,107	3,024	2,942	2,861
軽自動車	二輪	509	512	532	513	522
	三輪	1	1	1	1	1
	四輪乗用	12,081	12,106	12,191	12,159	12,326
	四輪貨物	6,114	5,978	5,937	5,879	5,905
	小計	18,705	18,597	18,661	18,552	18,754
小型特殊 自動車	農耕用	1,489	1,452	1,420	1,388	1,422
	その他	155	159	162	162	157
	小計	1,644	1,611	1,582	1,550	1,579
二輪の小型自動車		617	617	634	642	656
合計		24,177	23,932	23,901	23,686	23,850

(イ) 環境性能割調定額及び課税台数

年度 区分	29	30	元	2
調定額(円)	—	—	1,209,800	5,523,300
課税台数(台)	—	—	71	309

※環境性能割は令和元年10月から導入

(5) たばこ税(年度別決算状況)

年度 区分	28		29		30		元		2	
	本数・税額	対前年比	本数・税額	対前年比	本数・税額	対前年比	本数・税額	対前年比	本数・税額	対前年比
売渡した製造 たばこの本数	本 42,005,290	97.23%	本 38,961,167	92.75%	本 37,644,070	96.62%	本 35,294,267	93.76%	本 32,980,705	93.44%
収入税額	千円 215,063	97.64%	千円 201,053	93.49%	千円 202,625	100.78%	千円 199,878	98.64%	千円 193,522	96.82%

(6) 鉱産税(年度別決算状況)

年度 区分	28		29		30		元		2	
	重量・税額	対前年比	重量・税額	対前年比	重量・税額	対前年比	重量・税額	対前年比	重量・税額	対前年比
産出重量	t 1,207,678	99.66%	t 922,689	76.40%	t 787,084	85.30%	t 772,233	98.11%	t 615,373	79.69%
収入税額	千円 1,448	99.59%	千円 1,107	76.45%	千円 944	85.28%	千円 926	98.09%	千円 738	79.70%

5. 徴収の状況

(1) 不納欠損額

年度 税目	29		30		元		2	
	件数	金額	件数	金額	件数	金額	件数	金額
個人市民税	148	4,585,367	181	6,115,653	169	6,591,285	173	7,715,970
固定資産税 都市計画税	511	14,047,042	444	17,813,344	466	27,884,641	442	21,721,135
軽自動車税	252	1,196,600	231	1,057,563	199	851,200	297	1,387,500
法人市民税	5	214,698	16	930,000	18	874,100	8	364,824
計	916	20,043,707	872	25,916,560	852	36,201,226	920	31,189,429

(2) 督促手数料

(ア) 督促手数料

年度 税目	29		30		元		2		
	件数	金額	件数	金額	件数	金額	件数	金額	
現 年 課 税 分	個人市民税	1,523	76,150	1,450	72,500	1,721	86,050	1,343	67,150
	固定資産税 都市計画税	2,896	144,800	2,839	141,950	3,041	152,050	2,933	146,650
	軽自動車税	1,369	68,450	1,415	70,750	1,179	58,950	930	46,500
	法人市民税	9	450	14	700	8	400	7	350
	計	5,797	289,850	5,718	285,900	5,949	297,450	5,213	260,650
滞 納 繰 越 分	個人市民税	980	48,970	1,024	51,180	830	41,470	1,220	61,000
	固定資産税 都市計画税	1,338	66,870	1,545	77,250	1,222	61,100	1,387	69,350
	軽自動車税	330	16,470	370	18,460	310	15,500	317	15,850
	法人市民税	11	550	9	450	4	200	14	700
	計	2,659	132,860	2,948	147,340	2,366	118,270	2,938	146,900
合計	8,456	422,710	8,666	433,240	8,315	415,720	8,151	407,550	

(イ) 督促状発送件数

年度 区分	29	30	元	2
個人市民税	2,895 件	2,898 件	3,362 件	2,637 件
固定資産税 都市計画税	5,394	5,090	5,727	5,170
軽自動車税	2,093	2,117	1,942	1,525
法人市民税	24	31	33	20
計	10,406	10,136	11,064	9,352

(3) 延滞金

年度 税目		29		30		元		2	
		件数	金額	件数	金額	件数	金額	件数	金額
現 年 課 税 分	個人市民税	48 件	54,440 円	42 件	41,925 円	69 件	79,577 円	39 件	54,920 円
	固定資産税 都市計画税	59	109,600	48	186,100	86	75,500	41	157,300
	特別土地 保有税	0	0	0	0	0	0	0	0
	軽自動車税	0	0	1	1,000	1	3,400	0	0
	法人市民税	12	47,900	17	135,200	11	71,900	8	14,600
	計	119	211,940	108	364,225	167	230,377	88	226,820
滞 納 繰 越 分	個人市民税	808	3,523,462	964	3,774,513	708	2,699,092	938	3,383,540
	固定資産税 都市計画税	807	5,779,200	845	4,346,511	805	4,108,573	886	4,947,850
	軽自動車税	134	315,650	159	380,086	109	220,270	154	339,930
	法人市民税	13	107,950	27	359,864	8	23,500	10	37,000
	計	1,762	9,726,262	1,995	8,860,974	1,630	7,051,435	1,988	8,708,320
合 計	1,881	9,938,202	2,103	9,225,199	1,797	7,281,812	2,076	8,935,140	

(4) 財産差押状況

自 R2.4.1
至 R3.3.31

区分 種別	繰越差押		差押執行		差押解除		差押中		収納金額	
	件数	税額	件数	税額	件数	税額	件数	税額	件数	税額
預貯金	2	728,050	49	8,889,838	51	9,617,888	0	0	50	3,562,326
動産	1	408,000	2	1,169,100	3	1,577,100	0	0	0	0
不動産	18	19,245,010	0	0	0	0	18	19,245,010	0	0
電話加入権	14	7,594,549	0	0	1	370,040	13	7,224,509	0	0
債権	67	34,242,215	20	11,056,120	23	12,038,154	64	33,260,181	42	5,222,225
計	102	62,217,824	71	21,115,058	78	23,603,182	95	59,729,700	92	8,784,551

(5) 公売の状況

区分 種別	年度	公売回数	公売物件数	滞納税額	落札物件数	換価代金	市税充当額
		回	件	円	件	円	円
動産	30	2	12	10,353,204	5	209,100	202,500
	元	1	12	5,338,994	12	25,236	25,186
	2	—	—	—	—	—	—
不動産	30	—	—	—	—	—	—
	元	—	—	—	—	—	—
	2	—	—	—	—	—	—
電話加入権	30	—	—	—	—	—	—
	元	—	—	—	—	—	—
	2	—	—	—	—	—	—

6. 口座振替の状況

(1) 口座振替での納付状況（年度別決算状況）

税 目	年度	調 定 額 千円	収入額 (A) 千円	納 税 義務者 人	口 座 振 替		
					納付額 (D) 千円	金額割合 (D/A)%	件 数 年間件数/期
固定資産税 都市計画税	30	2,173,325	2,144,896	21,543	955,957	44.6	7,475
	元	2,220,440	2,193,453	21,376	1,064,245	48.5	7,496
	2	2,243,880	2,216,867	21,413	1,063,637	48.0	7,421
市県民税 〔普通徴収分〕	30	578,087	558,262	5,658	283,739	50.8	1,241
	元	444,587	422,833	5,773	184,453	43.6	1,241
	2	433,280	417,094	5,473	180,177	43.2	1,189
軽自動車税	30	153,246	150,001	24,290	55,217	36.8	9,275
	元	157,543	154,240	24,266	56,262	36.5	9,191
	2	160,072	157,482	23,683	56,541	35.9	8,981
国民健康保険税	30	747,746	708,724	5,517	348,692	49.2	1,807
	元	731,813	690,481	5,392	335,771	48.6	1,727
	2	721,199	689,200	5,252	341,286	49.5	1,661
計	30	3,652,404	3,561,883	57,008	1,643,605	46.1	19,798
	元	3,554,383	3,461,007	56,807	1,640,731	47.4	19,655
	2	3,558,431	3,480,643	55,821	1,641,641	47.2	19,252

7. 税の証明に関する調べ

(1) 諸証明の状況

(単位：件)

区分 年度	所 得 課 税 証 明	固 定 資 産 税 に 関 する 証 明	納 税 証 明	軽 自 動 車 税 に 関 する 証 明	そ の 他	計
30	5,383	1,364	1,158	3,517	519	11,941
元	4,497	1,305	744	3,719	441	10,706
2	2,757	1,264	1,160	3,527	125	8,833

井原市手数料条例〔税務関係抜粋〕

第2条 手数料を徴収する事項及びその金額は、別表のとおりとする。

(18) 臨時運行許可	1両につき	750円
(19) 住宅用家屋証明	1件につき	1,300円
(20) 固定資産（評価・課税）に関する証明	1件につき	300円
(21) 租税公課に関する証明	1件につき	300円
(30) 土地台帳副本(地籍簿、図面を含む。)及び家屋台帳副本の閲覧	1件につき	300円
(32) 前各号に掲げるもののほか、公簿、公文書及び図面に関する証明、閲覧又は写しの交付	1回又は1件につき	300円
(33) 地方自治法第231条の3に基づく督促	1通につき	50円
(34) その他の証明	1件につき	300円

※ 平成11年度から手数料(督促手数料を除く) 200円 → 300円 に変更

8. 国民健康保険税

(1) 被保険者の状況 (各年度末現在)

年度 区分	28	29	30	元	2
被保険者数(人)	8,980	8,649	8,357	8,007	7,823
国保世帯数(世帯)	5,712	5,563	5,446	5,266	5,211
世帯当り人 被保険者数世帯	1.57	1.55	1.53	1.52	1.50
人口比率(%)	21.7	21.1	20.7	20.2	20.0

(2) 調定額及び収納状況

年度 区分	28	29	30	元	2	
現 年 分	調定額(円)	934,122,000	899,803,600	747,745,800	731,812,800	721,198,700
	収納額(円)	873,945,591	844,086,292	708,666,288	690,480,700	689,199,550
	収納率(%)	93.6	93.8	94.8	94.4	95.6
滞 納 分	調定額(円)	355,743,878	357,018,527	337,555,244	302,579,961	277,409,805
	収納額(円)	35,752,843	49,178,648	47,323,639	36,074,463	40,315,188
	収納率(%)	10.1	13.8	14.0	11.9	14.5
計	調定額(円)	1,289,865,878	1,256,822,127	1,085,301,044	1,034,392,761	998,608,505
	収納額(円)	909,698,434	893,264,940	755,989,927	726,555,163	729,514,738
	収納率(%)	70.5	71.1	69.7	70.2	73.1

(3) 督促状発送件数

年度	28	29	30	元	2
件数	3,797件	3,726件	3,259件	4,353件	4,270件

(4) 督促手数料・延滞金

年度 区分	28		29		30		元		2	
	件数	金額	件数	金額	件数	金額	件数	金額	件数	金額
督促 手 数 料	現年課税分	1,561 78,050	1,620 81,000	1,400 70,000	1,991 99,550	1,620 81,000				
	滞納繰越分	1,200 59,960	1,604 80,170	1,484 74,140	1,184 59,200	1,658 82,880				
	合計	2,761 138,010	3,224 161,170	2,884 144,140	3,175 158,750	3,278 163,880				
延 滞 金	現年課税分	66 133,400	79 151,000	78 228,861	32 43,800	16 202,750				
	滞納繰越分	1,022 4,997,428	789 11,287,282	1,265 11,286,905	1,063 7,811,004	1,063 7,571,512				
	合計	1,088 5,130,828	868 11,438,282	1,343 11,515,766	1,095 7,854,804	1,079 7,774,262				

(5) 不納欠損状況

年度	28	29	30	元	2
件数(件)	478	363	268	282	322
欠損額(円)	19,429,117	21,445,943	24,316,206	25,070,993	34,979,746

9. 介護保険料

(1) 第1号被保険者保険料

	(平成12～14年度)	2,900円
	(平成15～17年度)	3,200円
	(平成18～20年度)	4,100円
・基準額(月額)	(平成21～23年度)	4,100円
	(平成24～26年度)	4,800円
	(平成27～29年度)	5,400円
	(平成30～令和2年度)	5,900円
	(令和3～5年度)	6,300円

段階	該当者	保険料の割合	年間保険料(円)
第1段階	生活保護受給者・市民税非課税世帯の老齢福祉年金受給者・本人及び世帯員全員が市民税非課税の人のうち、前年の本人年金収入金額及び合計所得金額から年金収入に係る所得金額と特別控除額を控除した金額の合計金額が年間80万円以下の人	基準額×0.3	22,700
第2段階	本人及び世帯員全員が市民税非課税の人のうち、前年の本人年金収入金額及び合計所得金額から年金収入に係る所得金額と特別控除額を控除した金額の合計金額が年間80万円を超え120万円以下の人	基準額×0.5	37,800
第3段階	本人及び世帯員全員が市民税非課税の人のうち、前年の本人年金収入金額及び合計所得金額から年金収入に係る所得金額と特別控除額を控除した金額の合計金額が年間120万円を超える人	基準額×0.7	53,000
第4段階	本人が市民税非課税の人のうち、前年の本人年金収入金額及び合計所得金額から年金収入に係る所得金額と特別控除額を控除した金額の合計金額が年間80万円以下で世帯員の中に市民税課税者がいる人	基準額×0.9	68,100
第5段階	本人が市民税非課税の人のうち、前年の本人年金収入金額及び合計所得金額から年金収入に係る所得金額と特別控除額を控除した金額の合計金額が年間80万円を超えて、かつ、世帯員の中に市民税課税者がいる人	基準額	75,600
第6段階	本人が市民税課税で、前年の合計所得金額から特別控除額を控除した金額が120万円未満の人	基準額×1.2	90,800
第7段階	本人が市民税課税で、前年の合計所得金額から特別控除額を控除した金額が120万円以上200万円未満の人	基準額×1.3	98,300
第8段階	本人が市民税課税で、前年の合計所得金額から特別控除額を控除した金額が200万円以上300万円未満の人	基準額×1.5	113,400
第9段階	本人が市民税課税で、前年の合計所得金額から特別控除額を控除した金額が300万円以上400万円未満の人	基準額×1.7	128,600
第10段階	本人が市民税課税で、前年の合計所得金額から特別控除額を控除した金額が400万円以上600万円未満の人	基準額×1.8	136,100
第11段階	本人が市民税課税で、前年の合計所得金額から特別控除額を控除した金額が600万円以上800万円未満の人	基準額×1.9	143,700
第12段階	本人が市民税課税で、前年の合計所得金額から特別控除額を控除した金額が800万円以上の人	基準額×2.0	151,200

(2) 第1号被保険者数

年 度	28	29	30	元	2
第1号被保険者	14,469	14,552	14,568	14,582	14,567
65歳以上75歳未満	6,428	6,447	6,392	6,340	6,391
75歳以上	8,041	8,105	8,176	8,242	8,176
外国人被保険者(再掲)	0	3	4	4	4
住所地特例被保険者(再掲)	19	21	27	30	30

(3) 調定額及び収納状況

区 分			28	29	30	元	2
現 年 分	特別徴収	調定額(円)	838,873,700	844,752,500	927,565,300	909,473,200	896,341,100
		収納額(円)	838,873,700	844,752,500	927,565,300	909,473,200	896,341,100
		収納率(%)	100.0	100.0	100.0	100.0	100.0
	普通徴収	調定額(円)	74,275,000	75,921,500	81,133,500	86,990,600	84,177,400
		収納額(円)	69,655,500	71,696,450	77,382,600	83,237,800	80,392,700
		収納率(%)	93.8	94.4	95.4	95.7	95.5
滞 納 分	普通徴収	調定額(円)	7,919,250	8,965,500	8,111,650	7,236,750	6,951,200
		収納額(円)	1,553,950	2,015,200	2,121,200	1,577,950	1,683,750
		収納率(%)	19.6	22.5	26.2	21.8	24.2
合 計	調定額(円)	921,067,950	929,639,500	1,016,810,450	1,003,700,550	987,469,700	
	収納額(円)	910,083,150	918,464,150	1,007,069,100	994,288,950	978,417,550	
	収納率(%)	98.8	98.8	99.0	99.1	99.1	

(4) 督促状発送件数

年 度	28	29	30	元	2
件 数(件)	1,051	1,007	919	1,002	923

(5) 督促手数料・延滞金

区 分		年 度		28		29		30		元		2	
		件数	金額	件数	金額	件数	金額	件数	金額	件数	金額		
督 促 手 数 料	現年賦課分	件	円	件	円	件	円	件	円	件	円	件	円
		503	25,150	505	25,250	536	26,800	583	29,150	518	25,900		
	滞納繰越分	110	5,500	187	9,350	184	9,200	122	6,100	156	7,800		
	合 計	613	30,650	692	34,600	720	36,000	705	35,250	674	33,700		
延 滞 金	現年賦課分	件	円	件	円	件	円	件	円	件	円	件	円
		0	0	2	2,600	4	4,500	0	0	0	0		
	滞納繰越分	10	12,400	16	23,200	55	105,900	36	69,550	51	84,350		
	合 計	10	12,400	18	25,800	59	110,400	36	69,550	51	84,350		

(6) 不納欠損状況

年 度	28	29	30	元	2
件 数(件)	260	319	260	255	214
欠損額(円)	1,994,100	3,028,000	2,497,900	2,460,400	2,210,900

10. 後期高齢者医療保険料

保険料率

年度	区分	
	均等割額 (円)	所得割額 (%)
平成24.25年度	45,000	8.97
平成26.27年度	46,300	9.15
平成28.29年度	49,200	9.87
平成30.31年度	46,600	9.17
令和2.3年度	46,600	9.17

(1) 被保険者の状況 (各年度末現在)

区分	年度				
	28	29	30	元	2
被保険者数 (人)	8,188	8,230	8,278	8,321	8,248
人口比率 (%)	19.7	19.9	20.5	21.0	21.1

(2) 調定額及び収納状況

区分		年度					
		28	29	30	元	2	
現 年 分	特別徴収	調定額(円)	268,533,500	291,936,800	289,039,000	306,680,100	323,606,600
		収納額(円)	268,533,500	291,936,800	289,039,000	306,680,100	323,606,600
		収納率(%)	100.0	100.0	100.0	100.0	100.0
	普通徴収	調定額(円)	128,965,600	134,059,900	130,270,600	131,276,700	130,572,200
		収納額(円)	127,486,850	132,270,750	128,517,000	129,594,150	128,945,700
		収納率(%)	98.9	98.7	98.7	98.7	98.8
滞 納 分	普通徴収	調定額(円)	2,604,300	3,222,950	3,135,888	3,137,124	3,537,174
		収納額(円)	672,250	830,262	1,380,764	1,015,550	1,122,300
		収納率(%)	25.8	25.8	44.0	32.4	31.7
合 計	調定額(円)	400,103,400	429,219,650	422,445,488	441,093,924	457,715,974	
	収納額(円)	396,692,600	425,037,812	418,936,764	437,289,800	453,674,600	
	収納率(%)	99.1	99.0	99.2	99.1	99.1	

(3) 督促状発送件数

年度	28	29	30	元	2
件数(件)	783	803	686	794	671

(4) 督促手数料・延滞金

区分		年度									
		28		29		30		元		2	
		件数	金額	件数	金額	件数	金額	件数	金額	件数	金額
督 促 手 数 料	現年賦課分	529	26,450	536	26,800	448	22,400	538	26,900	474	23,700
	滞納繰越分	165	8,250	143	7,150	94	4,700	71	3,550	121	6,050
	合計	694	34,700	679	33,950	542	27,100	609	30,450	595	29,750
延 滞 金	現年賦課分	0	0	2	2,200	0	0	1	1,600	0	0
	滞納繰越分	7	11,600	6	14,000	9	16,200	10	16,200	8	16,900
	合計	7	11,600	8	16,200	9	16,200	11	17,800	8	16,900

(5) 不納欠損状況

年度	28	29	30	元	2
件数(件)	65	92	50	41	59
欠損額(円)	174,050	1,037,850	371,600	266,950	925,850

11. 税率の変遷

年度		元		2	3					
区分										
市 民 税	個人分	均等割額	H26年度～3,500円(復興増税500円を含む)		同左	同左				
		(県民税)	H26年度～2,000円 (森づくり県民税、復興増税各500円を含む)		同左	同左				
		所得割(県民税)	10% 比例税率(市民税 6%) (県民税 4%)		同左	同左				
	法人分	均等割	資本等区分	従業員数	税率	同左	同左			
			50億円超	50人超	3,000千円					
				50人以下	410千円					
			50億円以下 10億円超	50人超	1,750千円					
				50人以下	410千円					
			10億円以下 1億円超	50人超	400千円					
				50人以下	160千円					
1億円以下 1千万円超	50人超	150千円								
	50人以下	130千円								
1千万円以下	50人超	120千円								
	50人以下	50千円								
	前各号に掲げる法人 以外の法人等	50千円								
	法人税割	12.1%(R元年9月30日以前に開始する事業年度分) 8.4%(R元年10月1日以降に開始する事業年度分)		8.4%	同左					
固定 資産税	税率	1.4%		同左	同左					
	免税点	土地30万円, 家屋20万円, 償却150万円		〃	〃					
※H30年 度のグ リーン化 特例につ いては、 次ページ のとおり	軽 自 動 車 税	原動機付自転車	50cc以下	2,000円	同左	同左				
			50cc超 90cc以下	2,000円						
			90cc超 125cc以下	2,400円						
			ミニカー	3,700円						
			軽自動車 二輪のもの	3,600円						
		軽 自 動 車	税率	初度登録年月	H27.3.31以前	H27.4.1以降	13年経過	同左	同左	
					三輪のもの	3,100円	3,900円			4,600円
					四輪 乗用 自家用	7,200円	10,800円			12,900円
					四輪 乗用 営業用	5,500円	6,900円			8,200円
					四輪 貨物用 自家用	4,000円	5,000円			6,000円
四輪 貨物用 営業用	3,000円				3,800円	4,500円				
小型特殊自動車	農耕用	2,400円								
	その他	5,900円								
	二輪の小型自動車	6,000円								
	被牽引車	3,600円								
市町村 たばこ税 (1,000本 につき)	税率	・従量割 5,692円 (H30年10月1日～) ・旧3級品 4,000円 (～R元年9月30日) ・旧3級品 5,692円 (R元年10月1日～)		・従量割 5,692円 (～R2年9月30日) 6,122円 (R2年10月1日) <旧3級品も同様>	・従量割 6,122円 (R2年10月1日～) <旧3級品も同様>					
鉱産税	税率	1.0(価格200万円以下0.7%)		同左	同左					
特別土地 保有税	税率	保有分 1.4%, 取得分 3.0% (H15年度から 課税停止)		同左	同左					
	免税点	5,000㎡未満		〃	〃					
入湯税	税率	150円/1人		同左	同左					
都市計画税	税率	0.2%		同左	同左					
国民健康 保険税	所得割	医療分	7.60%		同左	同左				
		支援分	2.30%		〃	〃				
		介護分	2.00%		〃	〃				
	被保険者 均等割	医療分	30,300円		同左	同左				
		支援分	9,200円		〃	〃				
		介護分	10,200円		〃	〃				
	世帯 平等割	医療分	21,300円		同左	同左				
		支援分	6,500円		〃	〃				
		介護分	4,800円		〃	〃				

年度		対象車	元				2	3	
区分	税率		元		元				
軽自動車税 (3輪、4輪以上の車両のグリーン化特例)	ハイブリッド車・ガソリン車	電気自動車・天然ガス自動車	75% 軽減	3輪のもの		1,000円	同左	同左	
				4輪以上のもの	乗用	営業用			1,800円
						自家用			2,700円
					貨物用	営業用			1,000円
						自家用			1,300円
				ハイブリッド車・ガソリン車	乗用車 令和2年度燃費基準 +30%達成車 貨物車 平成27年度燃費基準 +35%達成車	50% 軽減			3輪のもの
	4輪以上のもの	乗用	営業用				3,500円		
			自家用				5,400円		
		貨物用	営業用				1,900円		
			自家用				2,500円		
	ハイブリッド車・ガソリン車	乗用車 令和2年度燃費基準 +10%達成車 貨物車 平成27年度燃費基準 +15%達成車	25% 軽減				3輪のもの		3,000円
				4輪以上のもの	乗用	営業用	5,200円		
自家用						8,100円			
貨物用					営業用	2,900円			
					自家用	3,800円			

令和3年度版

市 税 概 要

発 行 令和3年 9 月

編 集 井原市総務部税務課